

English	3
Deutsch	6
Français	10
Italiano	14
Nederlands	18
Español	22
Português	26
Svenska	30
Norsk	33
Dansk	36
Suomi	39
Ελληνικά	42

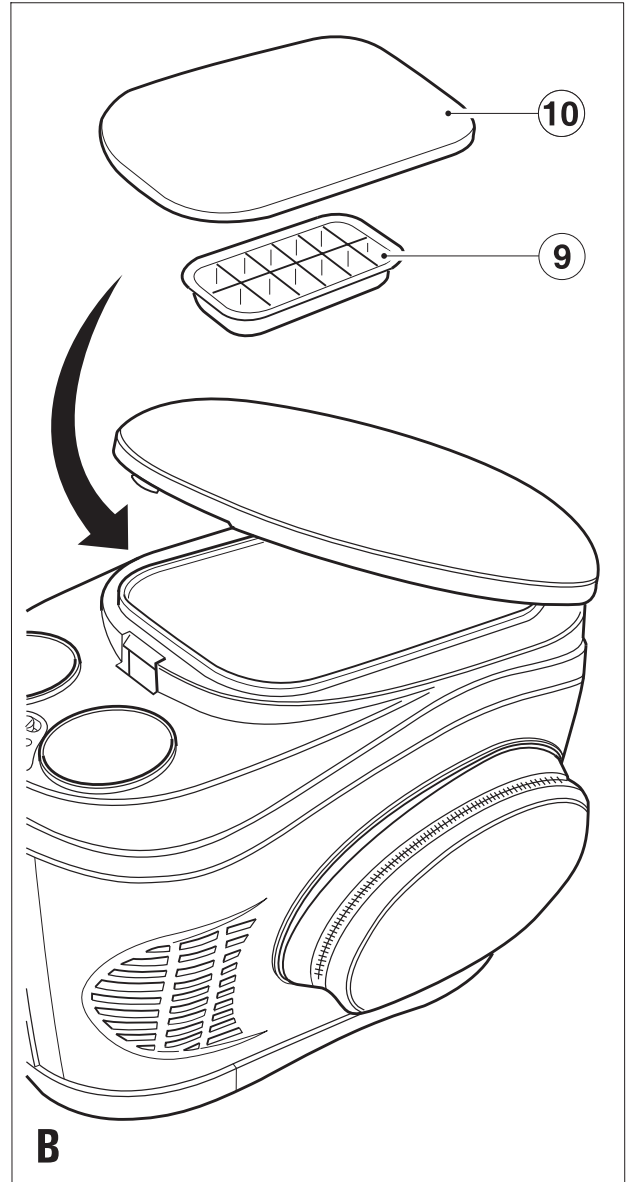
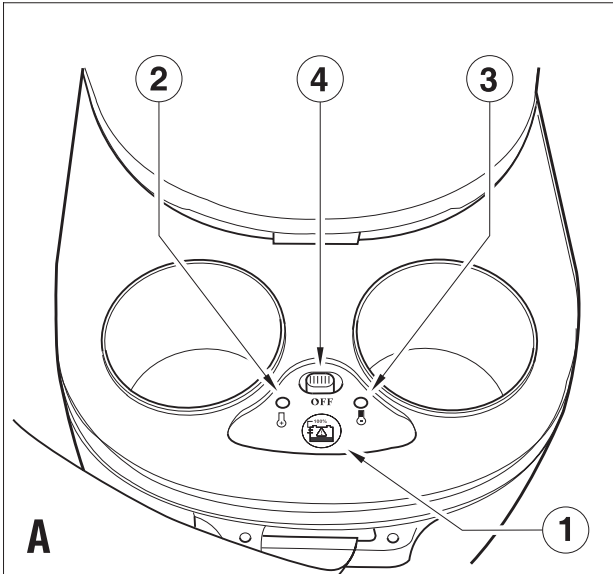

## Intended use

Your Black & Decker travel cooler/freezer and warmer provides convenient temporary storage for cold or hot beverages and foods. This appliance is intended for consumer use only.

## Safety instructions

**Warning!** When using battery-powered appliances, basic safety precautions, including the following, should always be followed to reduce the risk of fire, leaking batteries, personal injury and material damage.

- ◆ Read all of this manual carefully before using the appliance.
- ◆ The intended use is described in this manual. The use of any accessory or attachment or the performance of any operation with this appliance other than those recommended in this instruction manual may present a risk of personal injury.
- ◆ Retain this manual for future reference.

## Using your appliance

Always take care when using the appliance.

- ◆ This appliance is not intended for use by young or infirm persons without supervision.
- ◆ The appliance is not to be used as a toy.
- ◆ Use in a dry location only. Do not allow the unit to become wet.
- ◆ Do not immerse the appliance in water.
- ◆ Do not open body casing. There are no user-serviceable parts inside.
- ◆ Do not operate the appliance in explosive atmospheres, such as in the presence of flammable liquids, gases or dust.
- ◆ To reduce the risk of damage to plugs and cords never pull the cable to remove the plug from a socket outlet.

## After use

- ◆ When not in use, the appliance should be stored in a dry, well ventilated place out of the reach of children.
- ◆ Children should not have access to stored appliances.
- ◆ When the appliance is stored or transported in a vehicle it should be placed in the boot or restrained to prevent movement following sudden changes in speed or direction.

## Inspection and repairs

- ◆ Before use, check the appliance for damaged or defective parts. Check for breakage of parts, damage to switches and any other conditions that may affect its operation.
- ◆ Do not use the appliance if any part is damaged or defective.
- ◆ Have any damaged or defective parts repaired or replaced by an authorised repair agent.
- ◆ Never attempt to remove or replace any parts other than those specified in this manual.

The following symbols are found on your appliance:



COLD/OFF/HOT switch (4), hot position.



COLD/OFF/HOT switch (4), cold position.



Low vehicle battery indication.



Vehicle dc power cord.

- ◆ The appliance is intended to maintain the temperature of pre-heated or pre-cooled food and beverages. It is not designed to warm or cook items from cold.
- ◆ This unit is intended for use with a 12 Vdc power source that can provide at least 5 amps of current. DO NOT attempt to use with any other power source.
- ◆ Never operate unit in an enclosed space. ALWAYS ensure that there is adequate ventilation and free flow of air around the unit, so that air expelled by the fan is effectively dissipated.
- ◆ When operating the unit in a vehicle or boat cabin, adequate ventilation must be provided by an air conditioning system or open window. In a car with windows up, air temperatures can reach 65°C.
- ◆ This unit is intended for portable use only; it is not designed to be built-in or recessed, this would interfere with the unit's air dissipation system, and could cause a fire or other safety hazard.
- ◆ Use only with the supplied power cord. If the cord becomes worn or damaged, discontinue use and have the cord replaced by an authorised Black & Decker repair agent.
- ◆ Do not place food and beverages directly into the heating/cooling chamber. Seal the food or beverage in a suitable container before placing into the appliance.
- ◆ This unit does not automatically turn on and off. Do not operate unattended for extended periods of time.
- ◆ The interior of this unit gets hot in the warming mode. Take care when placing containers in or removing containers from the appliance.
- ◆ The cooler will automatically shut-off when vehicle battery power falls below 10.7 Volts. When operating from a vehicle battery, start your engine after 3-4 hours of operation to recharge the vehicle battery.
- ◆ If the engine is switched off for a long period (overnight), it is recommended the appliance is disconnected from the accessory outlet to avoid draining the vehicle's battery.
- ◆ This appliance is not approved for medical use.
- ◆ Instructions for food hygiene
- ◆ Food and beverages will maintain their temperature for some time after the unit is disconnected or turned off,

but the temperature will eventually rise to that of the surrounding air.

- ◆ Observe hygiene rules common to any food preparation appliance. Do not eat or drink perishable items that may have spoiled or become contaminated.
- ◆ Clean the appliance thoroughly after use and before subsequent uses.

## Features

This appliance includes some or all of the following features:

1. Low vehicle battery LED indicator
2. Hot LED indicator
3. Cold LED indicator
4. On/off switch
5. Padded top
6. Storage pouch
7. Built-in heat dissipation fan
8. Vehicle dc power cord

## USE

Connecting to a portable 12 Vdc power supply, for use away from the vehicle (fig.A)

- ◆ Move the COLD/OFF/HOT switch (4) to the OFF position.
- ◆ Insert the 12 Vdc plug on the power cord (8) into the 12 Vdc socket on the portable power supply.

**Note:** Keep the COLD/OFF/HOT switch (4) in OFF position for five minutes before switching between HOT and COLD.

### Using the appliance as a cooler

- ◆ Move the COLD/OFF/HOT switch (4) to the OFF position. Start the vehicle or turn the ignition switch to the "accessory" position.
- ◆ Insert the 12 Vdc plug on the power cord (8) into the vehicle's 12 Vdc accessory outlet.
- ◆ Move the COLD/OFF/HOT switch (4) to the COLD position.
- ◆ The COLD LED indicator (3) will light to show that the unit is cooling.
- ◆ Place items into the cooler and close the lid. Do not overfill the cooler, make sure that the lid can close.
- ◆ Keep the cooler lid closed during use and close it quickly after adding or removing items.
- ◆ After use, move the COLD/OFF/HOT switch (4) to the OFF position and remove all food items.
- ◆ Disconnect the vehicle dc power cord (8) from the vehicle's accessory outlet.
- ◆ Clean the unit as described in the Maintenance section.

### Using the appliance as a warmer (fig. A)

- ◆ Move the COLD/OFF/HOT switch (4) to the OFF position. Start the vehicle, or turn the ignition switch to the "accessory" position.

- ◆ Insert the 12 Vdc plug on the power cord (8) into the vehicle's 12 Vdc accessory outlet.
- ◆ Move the COLD/OFF/HOT switch (4) to the HOT position.
- ◆ The HOT LED indicator (2) will light to show that the unit is warming.
- ◆ Put items into the warmer and close the lid. Do not overfill the warmer. Make sure that the lid can close.
- ◆ The unit's warming system is thermostatically controlled.
- ◆ Keep the warmer lid closed during use, and close it quickly after adding or removing items.
- ◆ After use, move the COLD/OFF/HOT switch (4) to the OFF position and remove all food items.
- ◆ Disconnect the vehicle dc power cord (8) from the vehicle's accessory outlet.
- ◆ Clean the unit as described in the Maintenance section.

### To change this appliance to a freezer (fig B)

- ◆ Fill the sealable ice tray (9) (included) a quarter full with water. Fit the lid and place the tray at the bottom of the cooler.
- ◆ Place the freezer insulation pad (10) (included) on top of the sealed ice tray to convert the cooler to a freezer.

### Hints for optimum use

The warmer takes about 100-120 minutes to reach its maximum warm temperature (approx. 48 °C). It is recommended that items to be stored in the warmer be pre-heated. This will assist the warmer in reaching the maximum temperature as quickly as possible.

The cooler takes about 120-200 minutes to reach its maximum cool temperature (approximately 27 °C below that of surrounding air). It is recommended that items to be placed in the cooler be pre-chilled. This will assist the cooler in reaching the lowest temperature as quickly as possible.

The travel cooler/freezer and warmer can be used with most food and drinks, either cold or hot. Use with standard household containers or ready-to-use food and drink packaging.

## MAINTENANCE

Your Black & Decker tool has been designed to operate over a long period of time with a minimum of maintenance. Continuous satisfactory operation depends upon proper tool care and regular cleaning.

**Warning!** Before performing any maintenance or cleaning on the appliance, unplug the appliance.

- ◆ From time to time wipe the appliance with a damp cloth. Do not use any abrasive or solvent-based cleaner. Do not immerse the appliance in water.

## Protecting the environment



Should you find one day that your appliance needs replacement, or if it is of no further use to you, think of the protection of the environment. Black & Decker repair agents will accept old Black & Decker tools and ensure that they are disposed of in an environmentally safe way.



Separate collection of used products and packaging allows materials to be recycled and used again. Re-use of recycled materials helps prevent environmental pollution and reduces the demand for raw materials.

Local regulations may provide for separate collection of electrical products from the household, at municipal waste sites or by the retailer when you purchase a new product.

Black & Decker provides a facility for the collection and recycling of Black & Decker products once they have reached the end of their working life. To take advantage of this service please return your product to any authorised repair agent who will collect them on our behalf.

You can check the location of your nearest authorised repair agent by contacting your local Black & Decker office at the address indicated in this manual. Alternatively, a list of authorised Black & Decker repair agents and full details of our after-sales service and contacts are available on the Internet at: **www.2helpU.com**.

### Technical data

		BDV212F
Voltage	Vdc	12
Input current	A	5
Cable length	m	2.1
Container size	l	9
Weight	kg	4.3
Climatic class		T

## EC declaration of conformity

BDV212F

Black & Decker declares that these products conform to:  
Standards & Legislation.

95/54/EC, 73/23/EEC, 89/336/EEC, EN60335,  
EN50366, EMC E4

Kevin Hewitt  
Director of Consumer Engineering  
Spennymoor, County Durham  
DL16 6JG,  
United Kingdom  
31-08-2006

## Guarantee

Black & Decker is confident of the quality of its products and offers an outstanding guarantee. This guarantee statement is in addition to and in no way prejudices your statutory rights. The guarantee is valid within the territories of the Member States of the European Union and the European Free Trade Area.

If a Black & Decker product becomes defective due to faulty materials, workmanship or lack of conformity, within 24 months from the date of purchase, Black & Decker guarantees to replace defective parts, repair products subjected to fair wear and tear or replace such products to make sure of the minimum inconvenience to the customer unless:

- ◆ The product has been used for trade, professional or hire purposes.
- ◆ The product has been subjected to misuse or neglect.
- ◆ The product has sustained damage through foreign objects, substances or accidents.
- ◆ Repairs have been attempted by persons other than authorised repair agents or Black & Decker service staff.

To claim on the guarantee, you will need to submit proof of purchase to the seller or an authorised repair agent. You can check the location of your nearest authorised repair agent by contacting your local Black & Decker office at the address indicated in this manual. Alternatively, a list of authorised Black & Decker repair agents and full details of our after-sales service and contacts are available on the Internet at:

**www.2helpU.com**

Please visit our website **www.blackanddecker.co.uk** to register your new Black & Decker product and to be kept up to date on new products and special offers. Further information on the Black & Decker brand and our range of products is available at **www.blackanddecker.co.uk**.

## Bestimmungsgemäße Verwendung

Ihre Black & Decker Kühl- und Wärmebox für unterwegs ermöglicht die bequeme vorübergehende Aufbewahrung von kalten oder heißen Speisen und Getränken. Dieses Gerät ist nicht für den gewerblichen Einsatz vorgesehen.

## Sicherheitshinweise

**Achtung!** Beachten Sie beim Umgang mit akku- oder batteriebetriebenen Geräten stets die grundlegenden Sicherheitshinweise, einschließlich der folgenden. Dadurch verhindern Sie so weit wie möglich das Entstehen von Bränden, das Auslaufen von Batterien oder Akkus sowie Sach- und Personenschäden.

- ◆ Lesen Sie diese Anleitung vollständig und aufmerksam durch, bevor Sie das Gerät zum ersten Mal verwenden.
- ◆ Der vorgesehene Verwendungszweck ist in dieser Anleitung beschrieben. Bei Verwendung von Zubehör oder Anbauteilen, die nicht in dieser Anleitung empfohlen sind, sowie bei der Bedienung des Geräts in Abweichung von den in dieser Anleitung beschriebenen Verfahren besteht Verletzungsgefahr.
- ◆ Heben Sie diese Anleitung auf.

## Verwendung des Geräts

Verwenden Sie das Gerät stets mit Umsicht.

- ◆ Das Gerät ist nicht für die unbeaufsichtigte Verwendung durch Kinder oder gebrechliche Personen vorgesehen.
- ◆ Das Gerät ist kein Spielzeug.
- ◆ Verwenden Sie das Gerät nur in trockener Umgebung. Achten Sie darauf, dass das Gerät nicht nass wird.
- ◆ Tauchen Sie das Gerät nicht in Wasser.
- ◆ Versuchen Sie nicht, das Gehäuse zu öffnen. Im Inneren befinden sich keine zu wartenden Teile.
- ◆ Betreiben Sie das Gerät nicht in explosionsgefährdeter Umgebung, in der sich brennbare Flüssigkeiten, Gase oder Stäube befinden.
- ◆ Ziehen Sie niemals am Kabel, wenn Sie den Stecker aus der Steckdose ziehen möchten. Kabel und Stecker könnten sonst beschädigt werden.

## Nach dem Gebrauch

- ◆ Bewahren Sie das Gerät bei Nichtgebrauch an einem trockenen, gut belüfteten Ort außerhalb der Reichweite von Kindern auf.
- ◆ Kinder sollten keinen Zugang zu aufbewahrten Geräten haben.
- ◆ Wenn das Gerät in einem Fahrzeug transportiert oder gelagert wird, bewahren Sie es im Kofferraum oder einer geeigneten Ablage auf, damit es bei plötzlichen Geschwindigkeits- oder Richtungsänderungen nicht in Bewegung geraten kann.

## Inspektion und Reparaturen

- ◆ Prüfen Sie das Gerät vor der Verwendung auf beschädigte oder defekte Teile. Prüfen Sie, ob Teile gebrochen sind, Schalter beschädigt sind oder ob andere Bedingungen vorliegen, die die Funktion beeinträchtigen könnten.
- ◆ Betreiben Sie das Gerät nicht, wenn ein Teil beschädigt oder defekt ist.
- ◆ Lassen Sie beschädigte oder defekte Teile in einer Vertragswerkstatt reparieren oder austauschen.
- ◆ Ersetzen oder entfernen Sie keine Teile, für die in dieser Anleitung keine entsprechende Beschreibung enthalten ist.

Am Gerät sind die folgenden Symbole angebracht:



Schalter KALT/AUS/HEISS (4), Stellung HEISS



Schalter KALT/AUS/HEISS (4), Stellung KALT



Anzeige für niedrige Spannung der Fahrzeugbatterie



Kfz-Stromversorgungskabel (DC)

- ◆ Der Verwendungszweck des Geräts besteht darin, vorgekühlte oder vorgewärmte Speisen und Getränke auf Temperatur zu halten. Das Gerät ist nicht zum Erwärmen oder Kochen kalter Nahrungsmittel gedacht.
- ◆ Das Gerät ist für den Betrieb an einer 12-VDC-Stromversorgung mit einer Strombelastbarkeit von mindestens 5 A vorgesehen. Betreiben Sie das Gerät niemals an einer anderen Stromquelle.
- ◆ Betreiben Sie das Gerät niemals in einem geschlossenen Behälter oder Schrank usw. In der Umgebung des Geräts müssen IMMER ausreichende Belüftung und ungehinderte Luftzirkulation gewährleistet sein, damit die vom Lüfter ausgeblasene Luft abgeführt werden kann.
- ◆ Wenn das Gerät in einem Fahrzeug oder einer Schiffskabine betrieben wird, muss mithilfe einer Klimaanlage oder eines geöffneten Fensters für ausreichende Belüftung gesorgt werden. In einem Fahrzeug mit geschlossenen Fenstern kann die Lufttemperatur bis auf 65 °C steigen.
- ◆ Das Gerät ist für den mobilen Einsatz vorgesehen und darf nicht umbaut oder integriert werden. Andernfalls ist die Funktion des Abluftsystems des Geräts nicht mehr gewährleistet, und es kann zu Brandgefahr oder anderen gefährlichen Situationen kommen.
- ◆ Verwenden Sie ausschließlich das mitgelieferte Stromversorgungskabel. Wenn das Kabel Verschleißspuren zeigt oder beschädigt wird, muss es sofort außer Betrieb genommen und in einer Black & Decker Vertragswerkstatt ersetzt werden.



- ◆ Legen Sie Speisen und Getränke nicht direkt in die Heiz-/Kühlkammer. Verpacken Sie Speisen und Getränke immer erst in geeignete Behälter.
- ◆ Das Gerät schaltet sich nicht automatisch ein und aus. Betreiben Sie das Gerät nicht für längere Zeit unbeaufsichtigt.
- ◆ Im Heizbetrieb wird das Innere des Geräts heiß. Seien Sie vorsichtig, wenn Sie Behälter in das Gerät stellen oder daraus entnehmen.
- ◆ Der Kühler wird automatisch abgeschaltet, sobald die Spannung der Fahrzeugbatterie unter 10,7 Volt fällt. Wenn das Gerät an einer Fahrzeugbatterie betrieben wird, starten Sie alle 3 bis 4 Stunden den Motor, um die Batterie nachzuladen.
- ◆ Wenn der Motor für längere Zeit abgestellt wird, beispielsweise über Nacht, sollte das Gerät von der Zubehörsteckdose getrennt werden, damit die Fahrzeugbatterie nicht zu stark entladen wird.
- ◆ Dieses Gerät ist nicht für den Einsatz im medizinischen Bereich vorgesehen.
- ◆ Hinweise zur Nahrungsmittelhygiene
- ◆ Nachdem das Gerät von der Stromversorgung getrennt oder abgeschaltet wurde, behalten die Speisen und Getränke eine gewisse Zeit ihre Temperatur. Mit der Zeit jedoch steigt die Temperatur auf die Temperatur der Umgebungsluft.
- ◆ Beachten Sie die gängigen Hygieneregeln, die allgemein für Geräte zur Nahrungsmittelzubereitung gelten. Nehmen Sie keine Speisen oder Getränke zu sich, die verdorben oder verunreinigt sein könnten.
- ◆ Reinigen Sie das Gerät nach der Verwendung und vor der nächsten Verwendung gründlich.

### Merkmale

Dieses Gerät verfügt über einige oder alle der folgenden Funktionsmerkmale:

1. LED-Anzeige für niedrige Spannung der Fahrzeugbatterie
2. LED-Anzeige für Heizbetrieb
3. LED-Anzeige für Kühlbetrieb
4. Ein-/Aus-Schalter
5. Gepolsterter Deckel
6. Aufbewahrungstasche
7. Integrierter Lüfter zur Warmluftabfuhr
8. Kfz-Stromversorgungskabel

### GEBRAUCH

Anschluss an eine mobile 12-VDC-Stromversorgung zum Betrieb in einiger Entfernung vom Fahrzeug (Abb. A)

- ◆ Schieben Sie den Schalter KALT/AUS/HEISS (4) in Stellung AUS.
- ◆ Stecken Sie den 12-VDC-Stecker des Stromversorgungskabels (8) in die 12-VDC-Steckdose der mobilen Stromversorgung.

**Hinweis:** Lassen Sie den Schalter KALT/AUS/HEISS (4) für fünf Minuten in Stellung AUS, bevor Sie ihn in Stellung HEISS oder KALT schieben.

### Betrieb als Kühler

- ◆ Schieben Sie den Schalter KALT/AUS/HEISS (4) in Stellung AUS. Bringen Sie das Zündschloss in die Stellung, in der elektrische Verbraucher mit Strom versorgt werden (häufig beschriftet mit ACC), oder lassen Sie den Motor an.
- ◆ Stecken Sie den 12-VDC-Stecker des Stromversorgungskabels (8) in die 12-VDC-Steckdose des Fahrzeugs.
- ◆ Schieben Sie den Schalter KALT/AUS/HEISS (4) in Stellung KALT.
- ◆ Die LED-Anzeige für den Kühlbetrieb (3) leuchtet und signalisiert damit, dass das Gerät kühlt.
- ◆ Befüllen Sie den Kühler, und schließen Sie den Deckel. Überfüllen Sie das Gerät nicht. Der Deckel muss immer geschlossen werden können.
- ◆ Halten Sie den Deckel während des Betriebs geschlossen, und schließen Sie ihn nach der Entnahme oder dem Einlegen von Nahrungsmitteln möglichst schnell.
- ◆ Nach Gebrauch schieben Sie den Schalter KALT/AUS/HEISS (4) in Stellung AUS und entfernen alle Nahrungsmittel.
- ◆ Trennen Sie das Kfz-Stromversorgungskabel (8) von der Steckdose des Fahrzeugs.
- ◆ Reinigen Sie das Gerät, wie im Abschnitt Wartung beschrieben.

### Betrieb als Wärmer (Abb. A)

- ◆ Schieben Sie den Schalter KALT/AUS/HEISS (4) in Stellung AUS. Bringen Sie das Zündschloss in die Stellung, in der elektrische Verbraucher mit Strom versorgt werden (häufig beschriftet mit ACC), oder lassen Sie den Motor an.
- ◆ Stecken Sie den 12-VDC-Stecker des Stromversorgungskabels (8) in die 12-VDC-Steckdose des Fahrzeugs.
- ◆ Schieben Sie den Schalter KALT/AUS/HEISS (4) in Stellung HEISS.
- ◆ Die LED-Anzeige für den Heizbetrieb (2) leuchtet und signalisiert damit, dass das Gerät wärmt.
- ◆ Befüllen Sie den Wärmer, und schließen Sie den Deckel. Überfüllen Sie den Wärmer nicht. Der Deckel muss immer geschlossen werden können.
- ◆ Das Heizelement des Geräts wird thermostatisch geregelt.
- ◆ Halten Sie den Deckel während des Betriebs geschlossen, und schließen Sie ihn nach der Entnahme oder dem Einlegen von Nahrungsmitteln möglichst schnell.
- ◆ Nach Gebrauch schieben Sie den Schalter KALT/AUS/HEISS (4) in Stellung AUS und entfernen alle Nahrungsmittel.

- ◆ Trennen Sie das Kfz-Stromversorgungskabel (8) von der Steckdose des Fahrzeugs.
- ◆ Reinigen Sie das Gerät, wie im Abschnitt *Wartung* beschrieben.

### Betrieb als Gefriergerät (Abb. B)

- ◆ Füllen Sie den mitgelieferten verschließbaren Eiswürfelbehälter (9) zu einem Viertel mit Wasser. Drücken Sie den Deckel zu, und legen Sie den Eiswürfelbehälter auf den Boden der Kühlkammer.
- ◆ Legen Sie die mitgelieferte Isolierplatte (10) oben auf den verschlossenen Eiswürfelbehälter. Der Kühler arbeitet jetzt als Gefriergerät.

### Hinweise für optimale Funktion

Der Wärmer erreicht seine maximale Temperatur von ca. 48 °C nach etwa 100 bis 120 Minuten. Die im Wärmer aufbewahrten Nahrungsmittel sollten vorgewärmt sein. Die Maximaltemperatur des Wärmers wird dann schneller erreicht.

Der Kühler erreicht seine niedrigste Temperatur nach etwa 120 bis 200 Minuten. Diese Temperatur liegt ca. 27 °C unter der Umgebungstemperatur. Die im Kühler aufbewahrten Nahrungsmittel sollten vorgekühlt sein. Die Minimaltemperatur des Kühlers wird dann schneller erreicht.

Die Kühl-/Gefrier- und Wärmebox für unterwegs kann mit den meisten kalten oder warmen Speisen und Getränken verwendet werden. Verstauen Sie haushaltsübliche Behälter, Fertiggerichte und Getränkeverpackungen.

### WARTUNG

Ihr Black & Decker Gerät wurde im Hinblick auf eine lange Lebensdauer und einen möglichst geringen Wartungsaufwand entwickelt. Ein dauerhafter, einwandfreier Betrieb setzt eine regelmäßige Pflege und Reinigung voraus.

**Achtung!** Ziehen Sie den Netzstecker des Geräts aus der Steckdose, bevor Sie mit Wartungs- oder Reinigungsarbeiten am Gerät beginnen.

- ◆ Wischen Sie das Gerät gelegentlich mit einem feuchten Tuch ab. Verwenden Sie keine scheuernden Reinigungsmittel oder Reinigungsmittel auf Lösungsmittelbasis. Tauchen Sie das Gerät nicht in Wasser.

### Umweltschutz



Sollten Sie das Gerät eines Tages durch ein neues Gerät ersetzen wollen oder keine Verwendung mehr dafür haben, denken Sie bitte an den Schutz der Umwelt. Black & Decker nimmt Ihre ausgedienten Black & Decker-Geräte gern zurück und sorgt für eine umweltgerechte Entsorgung.



Durch die separate Sammlung von ausgedienten Produkten und Verpackungsmaterialien können Rohstoffe recycelt und wiederverwendet werden. Die Wiederverwendung aufbereiteter Materialien trägt zur Vermeidung der Umweltverschmutzung bei und senkt den Rohstoffbedarf.

Die Abfallentsorgungssatzung Ihrer Gemeinde sieht möglicherweise vor, dass Elektrogeräte getrennt vom Hausmüll gesammelt, an der örtlichen Abfallentsorgungseinrichtung abgegeben oder beim Kauf eines neuen Produkts vom Fachhandel zur Entsorgung angenommen werden müssen.

Black & Decker nimmt Ihre ausgedienten Black & Decker-Geräte gern zurück und sorgt für eine umweltfreundliche Entsorgung bzw. Wiederverwertung. Um diese Dienstleistung in Anspruch zu nehmen, geben Sie das Gerät bitte bei einer autorisierten Reparaturwerkstatt ab, die für uns die Einsammlung übernimmt.

Die Adresse der zuständigen Niederlassung von Black & Decker steht in dieser Anleitung. Diese teilt Ihnen gerne die nächstgelegene Vertragswerkstatt mit. Außerdem ist eine Liste der Vertragswerkstätten und aller Kundendienststellen von Black & Decker sowie der zuständigen Ansprechpartner im Internet zu finden unter: **[www.2helpU.com](http://www.2helpU.com)**.

### Technische Daten

	BDV212F	
Spannung	VDC	12
Eingangstrom	A	5
Kabellänge	m	2,1
Staubbehältergröße	l	9
Gewicht	kg	4,3
Klimaklasse		T



## EU-Konformitätserklärung

BDV212F

Black & Decker erklärt, dass diese Produkte den folgenden Normen entsprechen:  
Normen und gesetzliche Vorschriften.  
95/54/EG, 73/23/EWG, 89/336/EWG, EN 60335,  
EN 50366, EMV E4



Kevin Hewitt  
Director of Consumer Engineering  
Spennymoor, County Durham  
DL16 6JG,  
Vereinigtes Königreich  
31.08.2006

Bitte besuchen Sie unsere Webseite [www.blackanddecker.de](http://www.blackanddecker.de), um Ihr neues Black & Decker Produkt zu registrieren und sich über neue Produkte und Sonderangebote zu informieren. Weitere Informationen über die Marke Black & Decker und unsere Produkte finden Sie unter [www.blackanddecker.de](http://www.blackanddecker.de).

## Garantie

Black & Decker vertraut auf die Qualität der eigenen Geräte und bietet dem Käufer eine außergewöhnliche Garantie. Diese Garantiezusage versteht sich unbeschadet der gesetzlichen Gewährleistungsansprüche und schränkt diese keinesfalls ein. Sie gilt in sämtlichen Mitgliedsstaaten der Europäischen Union und der Europäischen Freihandelszone EFTA.

Tritt innerhalb von 24 Monaten ab Kaufdatum an einem Gerät von Black & Decker ein auf Material- oder Verarbeitungsfehler zurückzuführender Mangel auf, garantiert Black & Decker den Austausch defekter Teile, die Reparatur von Geräten mit üblichem Verschleiß bzw. den Austausch eines mangelhaften Gerätes, ohne den Kunden dabei mehr als unbedingt nötig in Anspruch zu nehmen, allerdings vorbehaltlich folgender Ausnahmen:

- ◆ wenn das Gerät gewerblich, beruflich oder im Verleihgeschäft benutzt wurde;
- ◆ wenn das Gerät missbräuchlich verwendet oder mit mangelnder Sorgfalt behandelt wurde;
- ◆ wenn das Gerät durch irgendwelche Fremdeinwirkung beschädigt wurde;
- ◆ wenn ein unbefugter Reparaturversuch durch anderes Personal als das einer Vertragswerkstatt oder des Black & Decker-Kundendienstes unternommen wurde.

Zur Inanspruchnahme dieser Garantie ist dem Verkäufer bzw. der Vertragswerkstatt ein Kaufnachweis vorzulegen. Die Adresse der zuständigen Niederlassung von Black & Decker steht in dieser Anleitung. Diese teilt Ihnen gerne die nächstgelegene Vertragswerkstatt mit. Außerdem ist eine Liste der Vertragswerkstätten und aller Kundendienststellen von Black & Decker sowie der zuständigen Ansprechpartner im Internet zu finden unter:

[www.2helpU.com](http://www.2helpU.com)

## Utilisation

Votre congélateur/glacière et réchauffeur de voyage Black & Decker vous permet de conserver temporairement des boissons et des denrées chaudes ou froides. Cet appareil est destiné à une utilisation exclusivement domestique.

## Consignes de sécurité

**Attention !** De simples précautions de sécurité sont à prendre pour l'utilisation d'appareil alimenté par batterie. Les conseils suivants doivent toujours être appliqués, ceci afin de réduire le risque d'incendie, les fuites de batterie, les blessures et les dommages matériels.

- ◆ Lisez attentivement et entièrement le manuel avant d'utiliser l'appareil.
- ◆ Ce manuel décrit comment utiliser cet appareil. L'utilisation d'un accessoire ou d'une fixation, ou bien l'utilisation de cet appareil à d'autres fins que celles recommandées dans ce manuel d'instruction peut présenter un risque de blessures.
- ◆ Gardez ce manuel pour référence ultérieure.

## Utilisation de votre appareil

Prenez toutes les précautions nécessaires pour utiliser l'appareil.

- ◆ Cet appareil n'est pas destiné à être utilisé par des personnes jeunes ou déficientes sans surveillance.
- ◆ Cet appareil ne doit pas être utilisé comme jouet.
- ◆ Il ne doit jamais être utilisé dans des endroits humides et en aucun cas être mouillé.
- ◆ Ne plongez pas l'appareil dans l'eau.
- ◆ N'ouvrez pas le boîtier. Il n'y a aucune pièce réparable par l'utilisateur à l'intérieur.
- ◆ N'utilisez pas l'appareil dans un environnement présentant des risques d'explosion, ni en présence de liquides, gaz ou poussières inflammables.
- ◆ Pour limiter le risque d'endommagement des prises et des fils électriques, ne débranchez jamais l'appareil en tirant sur le câble.

## Après l'utilisation

- ◆ Quand il n'est pas utilisé, l'appareil doit être rangé dans un endroit suffisamment aéré, sec et hors de portée des enfants.
- ◆ Les enfants ne doivent pas avoir accès aux appareils rangés.
- ◆ Quand l'appareil est rangé ou transporté dans un véhicule, il doit être installé dans le coffre ou correctement calé pour éviter les mouvements dus aux changements de direction ou de vitesse.

## Vérification et réparations

- ◆ Avant l'utilisation, vérifiez si l'appareil est en bon état ou si aucune pièce ne manque. Recherchez des pièces cassées, des boutons endommagés et d'autres anomalies susceptibles de nuire au bon fonctionnement de l'appareil.

- ◆ N'utilisez pas l'appareil si une pièce est endommagée ou défectueuse.
- ◆ Faites réparer ou remplacer les pièces défectueuses ou endommagées par un réparateur agréé.
- ◆ Ne tentez jamais de retirer ou de remplacer des pièces autres que celles citées dans ce manuel.

Les symboles suivants se trouvent sur l'appareil :



Bouton COLD/OFF/HOT (4) (froid/arrêt/chaud) en position + (chaud).



Bouton COLD/OFF/HOT (4) (froid/arrêt/chaud) en position - (froid).



Batterie faible.



Câble d'alimentation c.c. du véhicule.

- ◆ Cet appareil permet de maintenir la température des boissons et des denrées pré-chauffées ou pré-refroidies. Il n'est pas conçu pour réchauffer ou cuire des aliments froids.
- ◆ Cet appareil doit être utilisé avec une source d'alimentation de 12 V c.c. fournissant au moins 5 A. N'essayez EN AUCUN CAS de l'utiliser sur une autre source d'alimentation.
- ◆ Ne faites jamais fonctionner l'appareil dans un espace restreint. L'aération doit TOUJOURS être appropriée et l'air doit circuler librement autour de l'appareil, pour pouvoir s'évacuer correctement du ventilateur.
- ◆ Quand l'appareil fonctionne dans un véhicule ou dans la cabine d'un bateau, la climatisation ou l'ouverture des fenêtres offrent une aération appropriée. Dans un véhicule avec les fenêtres fermées, la température peut atteindre 65°C.
- ◆ Cet appareil est un appareil de voyage qui n'est pas conçu pour être intégré ou encastré. Ceci aurait des conséquences sur l'évacuation de l'air et pourrait causer un incendie ou d'autres accidents.
- ◆ N'utilisez l'appareil qu'avec le câble d'alimentation fourni. Si celui-ci est endommagé ou usé, faites-le remplacer par un réparateur agréé Black & Decker.
- ◆ Ne placez pas directement les boissons et les denrées dans le compartiment de réchauffement/refroidissement. Placez-les dans un récipient approprié avant de les ranger dans l'appareil.
- ◆ Cet appareil ne s'allume pas et ne s'éteint pas automatiquement. Ne le laissez pas fonctionner sans surveillance pendant une longue période.
- ◆ L'intérieur de cet appareil chauffe en mode de réchauffement. Prenez les précautions nécessaires pour mettre ou retirer les récipients de l'appareil.

- ◆ La glacière s'arrête immédiatement quand l'alimentation de batterie est inférieure à 10,7 V. Si elle fonctionne avec la batterie du véhicule, faites démarrer le moteur après une période de 3 à 4 heures pour recharger la batterie.
- ◆ Si le contact est coupé pendant longtemps (la nuit), il est recommandé de débrancher l'appareil de la prise des accessoires pour éviter de vider la batterie.
- ◆ Cet appareil n'est pas conforme aux normes de transport de matériel médical.
- ◆ Consignes d'hygiène alimentaire
- ◆ La température des denrées et des boissons est maintenue pendant un certain temps après avoir débranché l'appareil ou l'avoir arrêté. Malgré tout la température peut augmenter en fonction de la température de l'air ambiant.
- ◆ Observez les règles d'hygiène communes à tous les appareils de préparation des aliments. Ne mangez pas et ne buvez pas des denrées périssables qui peuvent être détériorées ou contaminées.
- ◆ Nettoyez à fond l'appareil après l'avoir utilisé et avant de l'utiliser.

### Caractéristiques

Certains, ou tous, les éléments suivants sont compris avec cet appareil :

1. Témoin de batterie faible
2. Témoin Chaud
3. Témoin Froid
4. Bouton marche/arrêt
5. Couvercle rembourré
6. Poche de rangement
7. Ventilateur d'évacuation de chaleur intégré
8. Câble d'alimentation c.c. du véhicule

### UTILISATION

Branchement à une source d'alimentation mobile 12 V c.c. pour utilisation hors du véhicule (figure A)

- ◆ Placez le bouton COLD/OFF/HOT (4) (froid/arrêt/chaud) sur la position OFF.
- ◆ Branchez la prise 12 V c.c. du câble d'alimentation (8) dans la prise 12 V c.c. sur la source d'alimentation mobile.

**Remarque :** gardez le bouton COLD/OFF/HOT (4) (froid/arrêt/chaud) en position OFF pendant cinq minutes avant de le mettre en position HOT (chaud) et COLD (froid).

#### Utilisation de l'appareil comme glacière

- ◆ Placez le bouton COLD/OFF/HOT (4) (froid/arrêt/chaud) sur la position OFF. Faites démarrer le véhicule ou mettez le contact en position « accessoires ».
- ◆ Branchez la prise 12 V c.c. du câble d'alimentation (8) dans la prise des accessoires 12 V c.c. du véhicule.
- ◆ Placez le bouton COLD/OFF/HOT (4) (froid/arrêt/chaud) sur la position COLD (froid).

- ◆ Le témoin COLD (3) (froid) s'allume pour signaler que l'appareil est en mode de refroidissement.
- ◆ Placez les denrées dans la glacière et fermez le couvercle. Ne remplissez pas trop la glacière et assurez-vous que le couvercle peut fermer.
- ◆ Gardez le couvercle fermé pendant l'utilisation et fermez-le rapidement après avoir ajouté ou retiré des denrées.
- ◆ Après l'utilisation, placez le bouton COLD/OFF/HOT (4) (froid/arrêt/chaud) en position OFF et retirez toutes les denrées.
- ◆ Débranchez le câble d'alimentation c.c. (8) de la prise des accessoires du véhicule.
- ◆ Nettoyez l'appareil comme décrit dans la section Entretien.

#### Utilisation de l'appareil comme réchauffeur (figure A)

- ◆ Placez le bouton COLD/OFF/HOT (4) (froid/arrêt/chaud) sur la position OFF. Faites démarrer le véhicule ou mettez le contact en position « accessoires ».
- ◆ Branchez la prise 12 V c.c. du câble d'alimentation (8) dans la prise des accessoires 12 V c.c. du véhicule.
- ◆ Placez le bouton COLD/OFF/HOT (4) (froid/arrêt/chaud) sur la position HOT (chaud).
- ◆ Le témoin HOT (2) (chaud) s'allume pour signaler que l'appareil est en mode de réchauffement.
- ◆ Placez les denrées dans le réchauffeur et fermez le couvercle. Ne remplissez pas trop le réchauffeur. Assurez-vous que le couvercle peut fermer.
- ◆ Le système de réchauffement de l'appareil est commandé par thermostat.
- ◆ Gardez le couvercle fermé pendant l'utilisation et fermez-le rapidement après avoir ajouté ou retiré des denrées.
- ◆ Après utilisation, placez le bouton COLD/OFF/HOT (4) (froid/arrêt/chaud) en position OFF et retirez toutes les denrées.
- ◆ Débranchez le câble d'alimentation c.c. (8) de la prise des accessoires du véhicule.
- ◆ Nettoyez l'appareil comme décrit dans la section Entretien.

#### Passage en mode congélation (figure B)

- ◆ Remplissez le bac à glaçons (9) (inclus) à un quart de sa capacité avec de l'eau. Installez le couvercle et placez le bac en bas de la glacière.
- ◆ Placez la plaque isolante (10) (incluse) sur le dessus du bac à glaçons hermétique pour que la glacière passe en mode congélation.

#### Conseils pour une utilisation optimale

Le réchauffeur a besoin d'environ 100-120 minutes pour atteindre sa température maximum (approximativement 48 °C). Il est recommandé de pré-chauffer les denrées qui doivent être transportées dans le réchauffeur. Celui-ci atteindra plus rapidement la température maximum.

La glacière a besoin d'environ 120-200 minutes pour atteindre la température la plus froide (approximativement 27 °C en dessous de la température de l'air ambiant). Il est recommandé de pré-refroidir les denrées qui doivent être transportées dans la glacière. Celle-ci atteindra plus rapidement la température la plus froide.

Le congélateur/glacière et réchauffeur de voyage peut être utilisé pour la plupart des denrées et boissons, chaudes ou froides. Utilisez des récipients ménagers standards ou des plats cuisinés et des boissons conditionnées.

## ENTRETIEN

Votre outil Black & Decker a été conçu pour fonctionner pendant longtemps avec un minimum d'entretien. Un fonctionnement continu satisfaisant dépend d'un nettoyage régulier et d'un entretien approprié de l'outil.

**Attention !** Avant d'effectuer des réparations ou un nettoyage de l'appareil, débranchez-le.

- ◆ De temps en temps, passez un chiffon humide sur l'appareil. N'utilisez pas de produit abrasif ou à base de solvant. Ne plongez pas l'appareil dans l'eau.

## Protection de l'environnement



Si votre appareil doit être remplacé ou si vous n'en avez plus l'usage, songez à la protection de l'environnement. Les réparateurs agréés Black & Decker accepteront la collecte d'anciens outils Black & Decker et veilleront à ce que leur mise au rebut ne porte pas atteinte à l'environnement.



La collecte séparée des produits et des emballages usagés permet de recycler et de réutiliser des matériaux. La réutilisation de matériaux recyclés évite la pollution de l'environnement et réduit la demande de matières premières.

Des réglementations locales peuvent stipuler la collecte séparée des produits électriques et des produits ménagers, dans des déchetteries municipales ou par le revendeur lorsque vous achetez un nouveau produit.

Black & Decker fournit un dispositif permettant de recycler les produits Black & Decker lorsqu'ils ont atteint la fin de leur cycle de vie. Pour pouvoir profiter de ce service, veuillez retourner votre produit à un réparateur agréé qui se chargera de le collecter pour nous.

Pour connaître l'adresse du réparateur agréé le plus proche de chez vous, contactez le bureau Black & Decker à l'adresse indiquée dans ce manuel. Vous pourrez aussi trouver une liste de réparateurs agréés de Black & Decker et de plus amples détails concernant notre service après-vente sur le site Internet : [www.2helpU.com](http://www.2helpU.com).

## Caractéristiques techniques

		BDV212F
Tension	V c.c.	12
Courant d'entrée	A	5
Longueur du câble	m	2,1
Dimension du récipient	l	9
Poids	kg	4,3
Classe de climatisation		T

## Déclaration de conformité CE

BDV212F

Black & Decker déclare que ces produits sont conformes à :  
Normes & législation.  
95/54/EC, 73/23/CEE, 89/336/CEE, EN60335,  
EN50366, EMC E4

Kevin Hewitt  
Directeur Ingénierie Client  
Spennymoor, County Durham  
DL16 6JG,  
Royaume-Uni  
31-08-2006

## Garantie

Black & Decker vous assure la qualité de ses produits et vous offre une garantie très étendue. Ce certificat de garantie est un document supplémentaire et ne peut en aucun cas se substituer à vos droits légaux. La garantie est valable sur tout le territoire des États Membres de l'Union Européenne et de la Zone de Libre Échange Européenne.

Si un produit Black & Decker s'avère défectueux en raison de matériaux en mauvais état, d'une erreur humaine, ou d'un manque de conformité dans les 24 mois suivant la date d'achat, Black & Decker garantit le remplacement des pièces défectueuses, la réparation des produits usés ou cassés ou remplace ces produits à la convenance du client, sauf dans les circonstances suivantes :

- ◆ Le produit a été utilisé dans un but commercial, professionnel, ou a été loué.
- ◆ Le produit a été mal utilisé ou avec négligence.
- ◆ Le produit a subi des dommages à cause de corps étrangers, de substances ou d'accidents.
- ◆ Des réparations ont été tentées par des techniciens ne faisant pas partie du service technique de Black & Decker.

Pour avoir recours à la garantie, il est nécessaire de fournir une preuve d'achat au vendeur ou à un réparateur agréé. Pour connaître l'adresse du réparateur agréé le plus proche de chez vous, contactez le bureau Black & Decker à l'adresse indiquée dans ce manuel. Vous pourrez aussi trouver une liste de réparateurs agréés de Black & Decker et de plus

amples détails sur notre service après-vente sur le site Internet à l'adresse suivante :

**[www.2helpU.com](http://www.2helpU.com)**

Visitez notre site Web **[www.blackanddecker.fr](http://www.blackanddecker.fr)** pour enregistrer votre nouveau produit Black & Decker et être informé des nouveaux produits et des offres spéciales.

Pour plus d'informations concernant la marque Black & Decker et notre gamme de produits, consultez notre site **[www.blackanddecker.fr](http://www.blackanddecker.fr)**.

## Uso previsto

Il frigorifero/congelatore e scalda alimenti da viaggio Black & Decker permette di conservare temporaneamente bevande e cibi caldi o freddi. Questo elettrodomestico è stato progettato solo per uso individuale.

## Istruzioni di sicurezza

**Attenzione!** Quando si usano elettrodomestici alimentati a batteria, osservare sempre le normali precauzioni di sicurezza per ridurre il rischio di incendio, di perdita di liquido dalle batterie, di lesioni personali e di danni materiali.

- ◆ Leggere attentamente il presente manuale prima di usare l'elettrodomestico.
- ◆ L'uso previsto è descritto nel presente manuale. Se questo elettrodomestico viene usato con accessori o per usi diversi da quelli raccomandati nel presente manuale d'uso, si potrebbero verificare lesioni personali.
- ◆ Conservare il presente manuale per futura consultazione.

## Utilizzo dell'elettrodomestico

Prestare sempre attenzione quando si usa l'elettrodomestico.

- ◆ L'utilizzo di questo elettrodomestico non è destinato a ragazzi o persone inferme senza supervisione.
- ◆ Questo elettrodomestico non deve essere usato come un giocattolo.
- ◆ Usare solo in un luogo asciutto. Evitare che il prodotto si bagni.
- ◆ Non immergere l'elettrodomestico in acqua.
- ◆ Non aprire il corpo del faretto, dato che al suo interno non vi sono componenti riparabili.
- ◆ Evitare d'impiegare questo apparecchio in ambienti esposti al rischio di esplosione, ad esempio in presenza di liquidi, gas o polveri infiammabili.
- ◆ Per ridurre il rischio di danni a spine o fili, non tirare mai il filo per scollegare la spina da una presa.

## Dopo l'impiego

- ◆ Quando non viene usato, l'apparecchio deve essere conservato in un luogo asciutto e ben ventilato, fuori dalla portata dei bambini.
- ◆ Gli elettrodomestici non devono essere riposti alla portata dei bambini.
- ◆ Se viene conservato o trasportato in un veicolo, l'apparecchio deve essere messo nel bagagliaio o legato per evitare che si sposti in caso di cambiamento repentino della velocità o della direzione di marcia.

## Ispezione e riparazioni

- ◆ Prima dell'impiego, controllare che l'elettrodomestico non sia danneggiato e non presenti parti difettose. Controllare che non vi siano parti rotte, che gli interruttori non siano

danneggiati e che non vi siano altre condizioni che potrebbero avere ripercussioni sulle prestazioni.

- ◆ Non usare l'elettrodomestico se alcune parti sono danneggiate o difettose.
- ◆ Far riparare o sostituire le parti danneggiate o difettose da un tecnico autorizzato.
- ◆ Non tentare di smontare o sostituire qualsiasi parte ad eccezione di quelle specificate nel presente manuale.

Sull'elettrodomestico sono stampigliati i seguenti simboli:



Interruttore FREDDO/SPENTO/CALDO (4), regolato su caldo.



Interruttore FREDDO/SPENTO/CALDO (4), regolato su freddo.



Spia batteria veicolo scarica.



Alimentatore c.c. da auto.

- ◆ Questo elettrodomestico mantiene la temperatura di bevande o cibi già riscaldati o refrigerati. Non riscalda o raffredda bevande o cibi che non siano già caldi o freddi.
- ◆ Questo elettrodomestico deve essere usato con una fonte di alimentazione da 12 V c.c. che alimenti una corrente di almeno 5 A. NON deve essere usato con fonti di alimentazione diverse.
- ◆ Non far mai funzionare l'elettrodomestico in uno spazio ristretto. Accertarsi SEMPRE che vi sia una ventilazione adeguata e il libero passaggio dell'aria attorno all'elettrodomestico in modo che l'aria espulsa dal ventilatore possa essere dissipata efficacemente.
- ◆ Quando si fa funzionare l'elettrodomestico nella cabina di un veicolo o di una barca, vi deve essere una ventilazione adeguata fornita o da un impianto di condizionamento dell'aria o da un finestrino aperto. In un'auto con i finestrini chiusi, la temperatura può raggiungere 65 °C.
- ◆ Questo elettrodomestico è stato progettato quale unità portatile e non deve essere incassato dato che facendolo si ostacolerebbe l'impianto di dissipazione dell'aria e si potrebbe causare un incendio o altri potenziali pericoli.
- ◆ Usarlo solo con il filo di alimentazione fornito. Se il filo si usura o subisce danni, non usarlo più e farlo sostituire da un tecnico autorizzato Black & Decker.
- ◆ Non mettere cibi o bevande direttamente nel vano riscaldante/refrigerante. Sigillare cibi o bevande in un contenitore idoneo prima di metterli nell'elettrodomestico.
- ◆ Questo elettrodomestico non si spegne automaticamente. Non farlo funzionare incustodito per lunghi periodi di tempo.



- ◆ L'interno di questo elettrodomestico diventa caldo nella modalità riscaldante. Prestare attenzione quando si inseriscono o si tolgono i contenitori dall'elettrodomestico.
- ◆ Il frigorifero si spegne automaticamente quando la potenza erogata dalla batteria scende a meno di 10,7 V. Quando come alimentazione si usa la batteria del veicolo, mettere in moto il motore dopo 3-4 ore di funzionamento per ricaricare la batteria.
- ◆ Se il motore rimane spento per un lungo periodo di tempo (tutta la notte), si consiglia di scollegare l'elettrodomestico dalla presa accessori per evitare di scaricare la batteria del veicolo.
- ◆ Questo elettrodomestico non è omologato per impiego medico.
- ◆ Istruzioni per l'igiene alimentare
- ◆ Cibi e bevande manterranno la temperatura per un certo periodo di tempo dopo lo scollegamento o lo spegnimento dell'elettrodomestico, ma poi la temperatura aumenterà fino a raggiungere quella dell'aria ambiente.
- ◆ Rispettare le norme igieniche in vigore per altri elettrodomestici usati per la preparazione di cibi. Non mangiare o bere alimenti deperibili che possono essere avariati o contaminati.
- ◆ Pulire a fondo l'elettrodomestico dopo l'impiego e prima di usarlo nuovamente.

### Caratteristiche

Questo elettrodomestico è dotato di:

1. Spia LED batteria veicolo scarica
2. Spia LED funzione riscaldante
3. Spia LED funzione refrigerante
4. Interruttore di accensione
5. Coperchio imbottito
6. Tasca portaoggetti
7. Ventola dissipazione calore incorporata
8. Alimentatore c.c. da auto

### USO

Collegamento a un'alimentazione portatile da 12 V c.c. per impiego fuori dal veicolo (fig. A)

- ◆ Spostare l'interruttore FREDDO/SPENTO/CALDO (4) su SPENTO.
- ◆ Inserire lo spinotto da 12 V c.c. sull'alimentatore c.c. (8) nella presa da 12 V c.c. dell'alimentazione portatile.

**Nota:** Tenere l'interruttore FREDDO/SPENTO/CALDO (4) su SPENTO per cinque minuti prima di commutare tra CALDO e FREDDO.

### Utilizzo dell'elettrodomestico quale frigorifero

- ◆ Spostare l'interruttore FREDDO/SPENTO/CALDO (4) su SPENTO. Avviare il veicolo oppure inserire l'accensione sulla posizione "accessori".

- ◆ Inserire lo spinotto da 12 V c.c. dell'alimentatore (8) nella presa accessori da 12 V c.c. del veicolo.
- ◆ Spostare l'interruttore FREDDO/SPENTO/CALDO (4) sulla funzione FREDDO.
- ◆ La spia LED FREDDO (3) si illumina per indicare che l'elettrodomestico sta raffreddando.
- ◆ Inserire gli alimenti nel frigorifero e chiudere il coperchio. Non riempire eccessivamente il frigorifero e accertarsi che il coperchio possa chiudersi.
- ◆ Tenere chiuso il coperchio del frigorifero durante l'impiego e chiuderlo rapidamente dopo aver aggiunto o tolto alimenti.
- ◆ Dopo l'impiego, spostare l'interruttore FREDDO/SPENTO/CALDO (4) su SPENTO e togliere tutti gli alimenti.
- ◆ Scollegare l'alimentatore c.c. del veicolo (8) dalla presa accessori del veicolo.
- ◆ Pulire l'elettrodomestico come descritto al capitolo sulla Manutenzione.

### Utilizzo dell'elettrodomestico come scaldia alimenti (fig. A)

- ◆ Spostare l'interruttore FREDDO/SPENTO/CALDO (4) su SPENTO. Avviare il veicolo oppure inserire l'accensione sulla posizione "accessori".
- ◆ Inserire lo spinotto dell'alimentatore da 12 V c.c. (8) nella presa accessori da 12 V c.c. del veicolo.
- ◆ Spostare l'interruttore FREDDO/SPENTO/CALDO (4) sulla funzione CALDO.
- ◆ La spia LED CALDO (2) si illumina per indicare che l'elettrodomestico sta riscaldando.
- ◆ Inserire gli alimenti nello scaldia alimenti e chiudere il coperchio. Non riempire eccessivamente lo scaldia alimenti. Accertarsi che il coperchio possa chiudersi.
- ◆ L'impianto di riscaldamento dell'elettrodomestico è regolato da un termostato.
- ◆ Tenere chiuso il coperchio dello scaldia alimenti durante l'impiego e chiuderlo rapidamente dopo aver aggiunto o tolto alimenti.
- ◆ Dopo l'impiego, spostare l'interruttore FREDDO/SPENTO/CALDO (4) su SPENTO e togliere tutti gli alimenti.
- ◆ Scollegare l'alimentatore c.c. del veicolo (8) dalla presa accessori del veicolo.
- ◆ Pulire l'elettrodomestico come descritto al capitolo sulla Manutenzione.

### Trasformazione di questo elettrodomestico in congelatore (fig. B)

- ◆ Riempire d'acqua la vaschetta del ghiaccio (9) (fornita) fino a un quarto del livello. Chiudere il coperchio e mettere la vaschetta alla base del frigorifero.
- ◆ Appoggiare l'imbottitura isolante del congelatore (10) (fornita) sopra alla vaschetta del ghiaccio sigillata per trasformare il frigorifero in congelatore.

### Consigli per un utilizzo ottimale

Lo scalda alimenti impiega 100-120 minuti circa a raggiungere la massima temperatura di riscaldamento (48 °C circa). Si consiglia di mettere nello scalda alimenti prodotti già preriscaldati. In questo modo si aiuta lo scalda alimenti a raggiungere la temperatura massima il più velocemente possibile.

Il frigorifero impiega 120-200 minuti circa a raggiungere la massima temperatura di refrigerazione (circa 27 °C al di sotto della temperatura ambiente). Si consiglia di mettere nel frigorifero alimenti già preriferati. In questo modo si aiuta il frigorifero a raggiungere la temperatura più bassa il più velocemente possibile.

Il frigorifero/congelatore e scalda alimenti da viaggio può essere usato con la maggior parte di alimenti e bevande, sia caldi sia freddi. Usare normali contenitori domestici o alimenti e bevande già confezionati.

### MANUTENZIONE

Questo elettrodomestico Black & Decker è stato progettato per funzionare a lungo con un minimo di manutenzione. Per ottenere prestazioni sempre soddisfacenti occorre avere cura dell'elettrodomestico e sottoporlo a manutenzione periodica.

**Attenzione!** Prima di eseguire la manutenzione dell'elettrodomestico oppure di pulirlo, scollegarlo dalla presa.

- ◆ Strofinare di tanto in tanto l'elettrodomestico con un panno umido. Non usare materiali abrasivi o detergenti a base di solventi. Non immergere l'elettrodomestico in acqua.

### Protezione dell'ambiente



Nel caso in cui l'elettrodomestico debba essere sostituito o comunque non serve più, pensare alla tutela dell'ambiente. È infatti possibile restituirlo ai tecnici Black & Decker che provvederanno a smaltirlo in modo sicuro per l'ambiente.



La raccolta differenziata dei prodotti e degli imballaggi utilizzati consente il riciclaggio dei materiali e il loro continuo utilizzo. Il riutilizzo dei materiali riciclati favorisce la protezione dell'ambiente prevenendo l'inquinamento e riduce il fabbisogno di materie prime.

Seguire la regolamentazione locale per la raccolta differenziata dei prodotti elettrici che può prevedere punti di raccolta o la consegna dell'elettrodomestico al rivenditore presso il quale viene acquistato un nuovo prodotto.

Black & Decker offre ai suoi clienti la possibilità di riciclare i prodotti Black & Decker che hanno esaurito la loro vita di servizio. Per usufruire di tale servizio, è sufficiente restituire

il prodotto a qualsiasi tecnico autorizzato, incaricato della raccolta per conto dell'azienda.

Per individuare il tecnico autorizzato più vicino, rivolgersi alla sede Black & Decker locale, presso il recapito indicato nel presente manuale. In alternativa, un elenco completo di tutti i tecnici autorizzati Black & Decker e i dettagli completi sui contatti e i servizi post-vendita sono disponibili su Internet presso: **www.2helpU.com**.

### Dati tecnici

		BDV212F
Tensione	V C.C.	12
Corrente in ingresso	A	5
Lunghezza cavo	m	2,1
Dimensione contenitore	l	9
Peso	kg	4,3
Categoria climatica		T

### Dichiarazione CE di conformità

BDV212F

Black & Decker dichiara che i presenti prodotti sono conformi alle normative:

Norme e leggi.

95/54/CE, 73/23/CEE, 89/336/CEE, EN60335, EN50366, EMC E4

Kevin Hewitt

Direttore tecnico prodotti di consumo

Spennymoor, County Durham

DL16 6JG,

Regno Unito

31-08-2006

### Garanzia

Certa della qualità dei suoi prodotti, Black & Decker offre una garanzia eccezionale. Il presente certificato di garanzia è complementare ai diritti legali e non li pregiudica in alcun modo. La garanzia è valida entro il territorio degli Stati membri dell'Unione Europea e dell'EFTA (European Free Trade Area).

Se un prodotto Black & Decker risulta difettoso per qualità del materiale, della costruzione o per mancata conformità entro 24 mesi dalla data di acquisto, Black & Decker garantisce la sostituzione delle parti difettose, provvede alla riparazione dei prodotti se ragionevolmente usurati oppure alla loro sostituzione, in modo da ridurre al minimo il disagio del cliente a meno che:

- ◆ Il prodotto non sia stato destinato ad usi commerciali, professionali o al noleggio;

- ◆ Il prodotto non sia stato usato in modo improprio o scorretto;
- ◆ Il prodotto non abbia subito danni causati da oggetti o sostanze estranee oppure incidenti;
- ◆ Il prodotto non abbia subito tentativi di riparazione non effettuati da tecnici autorizzati né dall'assistenza Black & Decker.

Per attivare la garanzia è necessario esibire la prova comprovante l'acquisto al venditore o al tecnico autorizzato. Per individuare il tecnico autorizzato più vicino, rivolgersi alla sede Black & Decker locale, presso il recapito indicato nel presente manuale. Altrimenti un elenco completo di tutti i tecnici autorizzati Black & Decker e i dettagli completi sui contatti e i servizi post-vendita sono disponibili su Internet presso:

**[www.2helpU.com](http://www.2helpU.com)**

I clienti che desiderano registrare il nuovo prodotto Black & Decker e ricevere gli aggiornamenti sui nuovi prodotti e le offerte speciali, sono invitati a visitare il sito Web (**[www.blackanddecker.it](http://www.blackanddecker.it)**). Ulteriori informazioni sul marchio e la gamma di prodotti Black & Decker sono disponibili all'indirizzo **[www.blackanddecker.it](http://www.blackanddecker.it)**.

## Beoogd gebruik

Met de koel-/vriesbox en warmhouder van Black & Decker kunt u onderweg in de auto koude en warme etenswaren en drank bewaren. Dit apparaat is uitsluitend bestemd voor consumentengebruik.

## Veiligheidsinstructies

**Waarschuwing!** Bij batterijgevoede apparaten moeten bepaalde elementaire voorzorgsmaatregelen, waaronder de navolgende, in acht worden genomen om het gevaar voor brand, lekkende batterijen, persoonlijk letsel en materiële schade tot een minimum te beperken.

- ◆ Lees deze handleiding zorgvuldig door voordat u het apparaat in gebruik neemt.
- ◆ In deze handleiding wordt ingegaan op het beoogde gebruik. Het gebruik van andere accessoires of hulpstukken dan wel de uitvoering van andere handelingen dan in deze gebruikershandleiding worden aanbevolen, kan tot persoonlijk letsel leiden.
- ◆ Bewaar deze handleiding zorgvuldig zodat u deze altijd nog eens kunt raadplegen.

## Gebruik van het apparaat

Ga bij gebruik van het apparaat altijd voorzichtig werk.

- ◆ Dit apparaat mag niet zonder supervisie door jonge of lichamelijk zwakke mensen worden gebruikt.
- ◆ Het apparaat mag niet als speelgoed worden gebruikt.
- ◆ Gebruik het apparaat alleen in een droge locatie. Het apparaat mag niet nat worden.
- ◆ Dompel het apparaat niet onder in water.
- ◆ Open de behuizing niet. Het apparaat bevat geen onderdelen die door de gebruiker kunnen worden gerepareerd.
- ◆ Gebruik het apparaat niet in een omgeving met explosiegevaar, zoals in de nabijheid van brandbare vloeistoffen, gassen of stof.
- ◆ Haal de stekker nooit uit het stopcontact door aan de kabel te trekken. Zo voorkomt u beschadiging aan de stekker of de kabel.

## Na gebruik

- ◆ Bewaar het apparaat na gebruik op een droge, goed geventileerde plaats, buiten het bereik van kinderen.
- ◆ Zorg dat het bewaarde apparaat niet toegankelijk is voor kinderen.
- ◆ Wanneer het apparaat in de auto ligt, moet u het apparaat in de kofferruimte plaatsen of goed vastzetten, zodat het apparaat niet kan wegschieten bij plotselinge veranderingen in snelheid of richting.

## Inspectie en reparaties

- ◆ Controleer het apparaat vóór gebruik op beschadigingen en defecten. Controleer het vooral op gebroken onderdelen, schade aan de schakelaars en andere omstandigheden die de werking ervan kunnen beïnvloeden.
- ◆ Gebruik het apparaat niet in geval van een of meer beschadigde of defecte onderdelen.
- ◆ Laat beschadigde of defecte onderdelen door een van onze servicecentra repareren of vervangen.
- ◆ Probeer nooit andere onderdelen te verwijderen of vervangen dan in deze handleiding zijn vermeld.

Het apparaat is voorzien van de volgende symbolen:



COLD/OFF/HOT-schakelaar (4) (koud/uit/warm), ingesteld op warm.



COLD/OFF/HOT-schakelaar (4) (koud/uit/warm), ingesteld op koud.



Waarschuwinglampje voor de accu.



Aansluitsnoer voor in de auto (gelijkstroom).

- ◆ Dit apparaat is bedoeld voor het warm of koel houden van warme of koude dranken en etenswaren. U kunt er geen koude dranken of etenswaren mee opwarmen.
- ◆ Dit apparaat is geschikt voor 12V-gelijkstroom met minstens 5 A. Sluit het apparaat NIET op een andere voedingsbron aan.
- ◆ Gebruik het apparaat NOOIT in een afgesloten ruimte. Zorg ALTIJD voor voldoende ventilatie en toevoer van lucht rondom het apparaat, zodat de warme lucht makkelijk door de ventilator kan worden afgevoerd.
- ◆ Wanneer u het apparaat in een auto of boot gebruikt, moet u voor voldoende ventilatie zorgen met behulp van airconditioning of een open raam. In een auto met gesloten ramen kan de temperatuur oplopen tot 65°C.
- ◆ Het apparaat is bedoeld als draagbaar apparaat en mag niet worden ingebouwd, omdat anders de warme lucht niet goed kan worden afgevoerd, wat brand of ander gevaarlijk risico tot gevolg kan hebben.
- ◆ Sluit het apparaat alleen met de meegeleverde kabel op een stroomvoorziening aan. Laat deze kabel in geval van slijtage of beschadiging vervangen door een medewerker van het Black & Decker-servicecentrum.
- ◆ Plaats geen drank en etenswaren open of onverpakt in het verwarmings-/koelingscompartiment. Plaats drank of etenswaren alleen luchtdicht verpakt in het apparaat.
- ◆ Dit apparaat wordt niet automatisch in- of uitgeschakeld. Laat het apparaat daarom niet voor langere tijd onbeheerd achter.

- ◆ Als het apparaat als warmhouder wordt gebruikt, wordt de binnenkant van het apparaat warm. Let daarop bij het plaatsen of verwijderen van drank of etenswaren in het apparaat.
- ◆ Als de spanning van de accu lager wordt dan 10,7 volt, wordt de koelbox automatisch uitgeschakeld. Als u het apparaat op de accu van de auto hebt aangesloten, moet u na 3 of 4 uur de motor starten om de accu weer op te laden.
- ◆ Als de auto lange tijd niet wordt gebruikt, bijvoorbeeld 's nachts, wordt het aangeraden het apparaat los te koppelen van de sigarettenaansteker om leeglopen van de accu te voorkomen.
- ◆ Dit apparaat is niet geschikt voor gebruik in een medische omgeving.
- ◆ Instructies voor het hygiënisch bewaren van voedsel
- ◆ Drank en etenswaren zullen na het loskoppelen of uitschakelen van het apparaat nog enige tijd op de gewenste temperatuur blijven, maar nemen na verloop van tijd de omgevingstemperatuur aan.
- ◆ Wees voorzichtig met bederfelijk voedsel. Consumeer geen drank of etenswaren die bedorven kunnen zijn.
- ◆ Reinig het apparaat grondig na en vóór gebruik.

### Onderdelen

Het apparaat kan de volgende onderdelen bevatten:

1. Waarschuwinglampje voor de accu
2. LED-lampje voor verwarmen
3. LED-lampje voor koelen
4. Aan/uit-schakelaar
5. Zachte bovenkant
6. Opbergzakje
7. Ingebouwde ventilator voor koeling van het apparaat
8. Aansluiting voor in de auto (gelijkstroom)

### GEBRUIK

Sluit het apparaat aan op een draagbare 12V-voeding als u niet in de buurt van uw auto bent (fig.A).

- ◆ Zet de COLD/OFF/HOT-schakelaar (4) in de stand OFF.
- ◆ Steek de stekker van de 12V-kabel (8) in de aansluiting op de draagbare 12V-voeding.

**Opmerking:** Laat de COLD/OFF/HOT-schakelaar (4) 5 minuten op OFF staan voordat u tussen HOT en COLD overschakelt.

### Het apparaat als koelbox gebruiken

- ◆ Zet de COLD/OFF/HOT-schakelaar (4) in de stand OFF. Start de motor van de auto of zet de contactsleutel in de accessoirestand.
- ◆ Steek de stekker van de 12V-kabel (8) in de 12V-aansluiting van de sigarettenaansteker in de auto.
- ◆ Zet de COLD/OFF/HOT-schakelaar (4) in de stand COLD.
- ◆ Het HOT-lampje gaat branden (3) ten teken dat het apparaat koelt.

- ◆ Plaats items in de koelbox en sluit het deksel. Plaats niet te veel items in de koelbox, zodat het deksel nog dicht kan.
- ◆ Houd het deksel van de koelbox gesloten en sluit het deksel direct nadat u iets uit de koelbox hebt gehaald of erin hebt geplaatst.
- ◆ Als u de koelbox niet meer gebruikt, zet u de COLD/OFF/HOT-schakelaar (4) op OFF en maakt u de koelbox leeg.
- ◆ Trek het snoer van de koelbox (8) uit de sigarettenaansteker van de auto.
- ◆ Reinig het apparaat volgens de instructies in de sectie Onderhoud.

### Het apparaat als warmhouder gebruiken (fig. A)

- ◆ Zet de COLD/OFF/HOT-schakelaar (4) in de stand OFF. Start de motor van de auto of zet de contactsleutel in de accessoirestand.
- ◆ Steek de 12V-stekker van de 12V-kabel (8) in de 12V-sigarettenaansteker van de auto.
- ◆ Zet de COLD/OFF/HOT-schakelaar (4) in de stand HOT.
- ◆ De HOT LED-indicator (2) gaat branden ten teken dat het apparaat opwarmt.
- ◆ Zet etenswaar of drank in de warmhouder en sluit het deksel. Plaats niet te veel items in de warmhouder, zodat het deksel nog dicht kan.
- ◆ Het verwarmingssysteem van het apparaat wordt door een thermostaat gecontroleerd.
- ◆ Houd het deksel van de warmhouder gesloten en sluit het deksel direct nadat u iets uit de warmhouder hebt gehaald of erin hebt geplaatst.
- ◆ Als u de koelbox niet meer gebruikt, zet u de COLD/OFF/HOT-schakelaar (4) op OFF en maakt u de koelbox leeg.
- ◆ Trek het snoer van de koelbox (8) uit de sigarettenaansteker van de auto.
- ◆ Reinig het apparaat volgens de instructies in de sectie Onderhoud.

### Dit apparaat als vriesbox gebruiken (fig. B)

- ◆ Vul het meegeleverde bakje voor ijsklontjes (9) voor een kwart met water. Sluit het deksel van het bakje en zet het bakje onder in de koelbox.
- ◆ Leg het meegeleverde isolatiedeksel (10) op het bakje voor ijsklontjes om van de koelbox een vriesbox te maken.

### Tips voor optimaal gebruik

Het duurt ongeveer 100 tot 120 minuten voordat de warmhouder maximaal is opgewarmd tot ongeveer 48° C. Het wordt aangeraden etenswaren en/of dranken verwarmd in de warmhouder te plaatsen. Hierdoor zal de warmhouder sneller zijn maximale temperatuur bereiken.

Het duurt ongeveer 2 tot 3 uur voordat de koelbox de maximale koeltemperatuur heeft bereikt (circa 27 graden lager dan de omgevingstemperatuur). Het wordt aangeraden

etenswaren en/of dranken gekoeld in de koelbox te plaatsen. Hierdoor zal de koelbox sneller de laagste temperatuur bereiken.

In de draagbare koel-/vriesbox en warmhouder kunnen de meeste koude of warme dranken en etenswaren worden bewaard. Leg etenswaren niet onverpakt in de koel-/vriesbox of warmhouder en laat de dranken in de originele verpakking zitten.

## ONDERHOUD

Uw Black & Decker-gereedschap is ontworpen om gedurende langere periode te functioneren met een minimum aan onderhoud. U kunt het gereedschap naar volle tevredenheid blijven gebruiken als u voor correct onderhoud zorgt en het gereedschap regelmatig schoonmaakt.

**Waarschuwing!** Verwijder altijd de stekker uit het stopcontact voordat u onderhouds- of reinigingswerkzaamheden aan het apparaat uitvoert.

- ◆ Neem het apparaat van tijd tot tijd af met een vochtige doek. Gebruik geen schuur- of oplosmiddel. Dompel het apparaat niet onder in water.

## Milieu



Mocht u op een dag constateren dat het apparaat aan vervanging toe is of dat u het apparaat niet meer nodig hebt, houd dan rekening met het milieu. Black & Decker-servicecentra zijn bereid oude Black & Decker-machines in te nemen en ervoor te zorgen dat deze op milieuvriendelijke wijze worden afgevoerd.



Gescheiden inzameling van gebruikte producten en verpakkingsmaterialen maakt het mogelijk materialen te recyclen en opnieuw te gebruiken. Hergebruik van gerecycleerde materialen zorgt voor minder milieuvervuiling en dringt de vraag naar grondstoffen terug.

Plaatselijke verordeningen kunnen voorzien in gescheiden inzameling van huishoudelijke elektrische producten via gemeentelijke stortplaatsen of via de leverancier bij wie u een nieuw product aanschaft.

Black & Decker biedt de mogelijkheid tot het recyclen van afgedankte Black & Decker-producten. Om gebruik te maken van deze service, dient u het product naar een van onze servicecentra te sturen, die de inzameling voor ons verzorgen.

U kunt het adres van het dichtstbijzijnde servicecentrum opvragen via de adressen op de achterzijde van deze handleiding. U kunt ook een lijst van onze servicecentra en meer informatie over onze klantenservice vinden op het volgende internetadres: **www.2helpU.com**.

## Technische gegevens

		BDV212F
Spanning	Vdc	12
Ingangsstroom	A	5
Snoerlengte	m	2,1
Compartimentgrootte	l	9
Gewicht	kg	4,3
Klimaatklasse		T

## EG-conformiteitsverklaring

BDV212F

Black & Decker verklaart dat deze producten in overeenstemming zijn met:  
Standaarden en wetgeving.  
95/54/EC, 73/23/EEC, 89/336/EEC, EN60335,  
EN50366, EMC E4

Kevin Hewitt  
Director of Consumer Engineering  
Spennymoor, County Durham  
DL16 6JG,  
Verenigd Koninkrijk  
31-08-2006

## Garantie

Black & Decker heeft vertrouwen in zijn producten en biedt een uitstekende garantie. Deze garantiebepalingen vormen een aanvulling op uw wettelijke rechten en beperken deze niet. De garantie geldt in de lidstaten van de Europese Unie en de Europese Vrijhandelsassociatie.

Mocht uw Black & Decker product binnen 24 maanden na de datum van aankoop defect raken ten gevolge van materiaal- of constructiefouten, dan garanderen wij de kosteloze vervanging van defecte onderdelen, de reparatie van het product of de vervanging van het product, tenzij:

- ◆ Het product is gebruikt voor handelsdoeleinden, professionele toepassingen of verhuurdoeleinden;
- ◆ Het product onoordeelkundig is gebruikt;
- ◆ Het product is beschadigd door invloeden van buitenaf of door een ongeval;
- ◆ Reparaties zijn uitgevoerd door anderen dan onze servicecentra of Black & Decker-personeel.

Om een beroep te doen op de garantie, dient u een aankoopbewijs te overhandigen aan de verkoper of een van onze servicecentra. U kunt het adres van het dichtstbijzijnde servicecentrum opvragen via de adressen op de achterzijde van deze handleiding. U kunt ook een lijst van onze servicecentra en meer informatie m.b.t. onze klantenservice vinden op het volgende internetadres:

**www.2helpU.com**



Meld u aan op onze website **[www.blackanddecker.nl](http://www.blackanddecker.nl)** om te worden geïnformeerd over nieuwe producten en speciale aanbiedingen. Verdere informatie over het merk Black & Decker en onze producten vindt u op **[www.blackanddecker.nl](http://www.blackanddecker.nl)**.

## Uso previsto

El enfriador/congelador y calentador de viaje Black & Decker permite el adecuado almacenamiento temporal de alimentos y bebidas calientes y frías. Este aparato está pensado únicamente para uso doméstico.

## Instrucciones de seguridad

**¡Atención!** Si utiliza aparatos alimentados por batería, es necesario seguir las precauciones de seguridad básicas, incluidas las que se indican a continuación, para reducir el riesgo de incendios, fugas del electrolito, lesiones y daños materiales.

- ◆ Lea todo el manual detenidamente antes de utilizar el aparato.
- ◆ En este manual se describe el uso para el que se ha diseñado el aparato. La utilización de accesorios o la realización de operaciones distintas de las recomendadas en este manual de instrucciones puede presentar un riesgo de lesiones.
- ◆ Conserve este manual para futuras consultas.

### Utilización del aparato

Tenga mucho cuidado al utilizar el aparato.

- ◆ Este aparato está pensado para utilizarse con la supervisión correspondiente en el caso de menores o personas que no cuentan con la fuerza necesaria.
- ◆ Este aparato no es un juguete.
- ◆ Utilícelo únicamente en lugares secos. Tenga cuidado de no mojar la unidad.
- ◆ No introduzca el aparato en agua.
- ◆ No abra la carcasa. Las piezas del interior del aparato no pueden ser reparadas por el usuario.
- ◆ No utilice el aparato en un entorno con peligro de explosión, en el que se encuentren combustibles líquidos, gases o material en polvo.
- ◆ Para evitar dañar las clavijas y los cables, no tire del cable para extraer la clavija de la toma de corriente.

### Después de la utilización

- ◆ Cuando el aparato no esté en uso, deberá guardarse en un lugar seco, bien ventilado, y lejos del alcance de los niños.
- ◆ Los niños no deben tener acceso a los aparatos guardados.
- ◆ Cuando se guarde o transporte el aparato en un vehículo, deberá colocarse en el maletero o asegurarse para evitar movimientos producidos por cambios repentinos en la velocidad o la dirección.

### Inspecciones y reparaciones

- ◆ Antes de utilizarlo, compruebe que el aparato no tiene piezas dañadas o defectuosas. Compruebe que no hay piezas rotas, los interruptores no están dañados y demás defectos que puedan afectar al funcionamiento del aparato.

- ◆ No utilice el aparato si presenta alguna pieza dañada o defectuosa.
- ◆ Solicite al servicio técnico autorizado la reparación o sustitución de las piezas dañadas o defectuosas.
- ◆ Nunca intente extraer o sustituir piezas no especificadas en este manual.

El aparato muestra los siguientes símbolos:



Interruptor COLD/OFF/HOT (frío/apagado/calor) (4), posición de calor.



Interruptor COLD/OFF/HOT (frío/apagado/calor) (4), posición de frío.



Indicador de poca batería restante del vehículo.



Cable de alimentación de cc para vehículos.

- ◆ El aparato está diseñado para mantener la temperatura de los alimentos y las bebidas calentadas o enfriadas previamente. El aparato no está diseñado para calentar ni cocinar elementos fríos.
- ◆ Esta unidad está diseñada para utilizarse con una fuente de alimentación de cc de 12 V que pueda suministrar al menos 5 amperios de corriente. NO intente utilizarla con otra fuente de alimentación.
- ◆ Nunca utilice la unidad en espacios cerrados. Asegúrese SIEMPRE de que haya una ventilación adecuada y de que el aire fluya libremente alrededor de la unidad, de modo que el aire proveniente del ventilador se esparza de manera efectiva.
- ◆ Si utiliza la unidad en un vehículo o en la cabina de un barco, es necesario disponer de ventilación adecuada mediante un sistema de aire acondicionado o abrir una ventana. En el interior de un automóvil con las ventanas cerradas, la temperatura del aire puede alcanzar los 65° C.
- ◆ La unidad está diseñada únicamente para su uso portátil, y no para incorporarla a otro aparato, ya que ello interferiría con el sistema de dispersión del aire de la unidad y provocar un incendio u otro peligro para la seguridad.
- ◆ Utilice el aparato únicamente con el cable de alimentación suministrado. Si el cable se daña o desgasta, deje de utilizarlo y póngase en contacto con un servicio técnico autorizado de Black & Decker para sustituirlo.
- ◆ No coloque alimentos ni bebidas directamente en el interior de la cámara de calentamiento/enfriamiento. Selle los alimentos o la bebida en un recipiente adecuado antes de introducirlos en el aparato.
- ◆ Esta unidad no se enciende y apaga automáticamente. No utilice la unidad de manera desatendida durante períodos de tiempo prolongados.

- ◆ El interior de la unidad se calienta en el modo de calentamiento. Tenga cuidado al colocar o extraer recipientes del aparato.
- ◆ El enfriador se apagará automáticamente si la alimentación de la batería del vehículo es inferior a 10,7 voltios. Cuando se utilice desde la batería de un vehículo, arranque el motor después de 3-4 horas de funcionamiento para recargar la batería.
- ◆ Si se apaga el motor durante un período de tiempo prolongado (por la noche), es recomendable desconectar el aparato de la toma de salida auxiliar para evitar que la batería se agote.
- ◆ No está autorizado el uso de este aparato con fines médicos.
- ◆ Instrucciones para la higiene de los alimentos.
- ◆ Los alimentos y las bebidas mantendrán su temperatura durante un determinado período de tiempo después de desconectar o apagar la unidad, pero la temperatura acabará igualándose con la del aire del entorno.
- ◆ Cumpla las normas de higiene habituales para los aparatos de preparación de alimentos. No ingiera alimentos perecederos que hayan podido estropearse o contaminarse.
- ◆ Limpie el aparato a fondo después de utilizarlo y antes de cada uso posterior.

### Características

Este aparato incluye una o más de las siguientes características.

1. Indicador LED de poca batería restante del vehículo
2. Indicador LED de calor
3. Indicador LED de frío
4. Conmutador ON/OFF (encendido/apagado)
5. Parte superior acolchada
6. Bolsa de almacenamiento
7. Ventilador de dispersión del calor incorporado
8. Cable de alimentación de cc para vehículos

### USO

Conexión a una fuente de alimentación de cc de 12 V portátil para utilizarse lejos del vehículo (Fig. A)

- ◆ Deslice el interruptor COLD/OFF/HOT (frío/apagado/calor) (4) hacia la posición OFF (apagado).
- ◆ Introduzca la clavija de cc de 12 V del cable de alimentación (8) en la toma de cc de 12 V de la fuente de alimentación portátil.

**Nota:** Mantenga el interruptor COLD/OFF/HOT (frío/apagado/calor) (4) en la posición OFF (apagado) durante cinco minutos antes de cambiar entre las posiciones HOT (calor) y COLD (frío).

### Utilización del aparato como enfriador.

- ◆ Deslice el interruptor COLD/OFF/HOT (frío/apagado/calor) (4) hacia la posición OFF (apagado). Arranque el vehículo o coloque el interruptor de encendido en la posición "accessory".
- ◆ Introduzca la clavija de cc de 12 V del cable de alimentación (8) en la toma salida de cc de 12 V del vehículo.
- ◆ Deslice el interruptor COLD/OFF/HOT (frío/apagado/calor) (4) hacia la posición COLD (frío).
- ◆ El indicador LED COLD (frío) (3) se iluminará para mostrar que la unidad está en proceso de enfriamiento.
- ◆ Coloque los elementos en el enfriador y cierre la puerta. No llene el enfriador en exceso y asegúrese de que la puerta puede cerrarse.
- ◆ Mantenga la puerta del enfriador cerrada durante el uso y ciérrela rápidamente después de introducir o extraer elementos.
- ◆ Después del uso, deslice el interruptor COLD/OFF/HOT (frío/apagado/calor) (4) hacia la posición OFF (apagado) y extraiga todos los alimentos.
- ◆ Desconecte el cable de alimentación de cc del vehículo (8) de la toma de salida auxiliar del vehículo.
- ◆ Limpie la unidad tal y como se describe en la sección de mantenimiento.

### Utilización del aparato como calentador (Fig. A)

- ◆ Deslice el interruptor COLD/OFF/HOT (frío/apagado/calor) (4) hacia la posición OFF (apagado). Encienda el vehículo o coloque el interruptor de encendido en la posición "accessory".
- ◆ Introduzca la clavija de cc de 12 V del cable de alimentación (8) en la toma salida de cc de 12 V del vehículo.
- ◆ Deslice el interruptor COLD/OFF/HOT (frío/apagado/calor) (4) hacia la posición HOT (calor).
- ◆ El indicador LED HOT (calor) (2) se iluminará para mostrar que la unidad está en proceso de calentamiento.
- ◆ Coloque los elementos en el calentador y cierre la puerta. No llene en exceso el calentador. Asegúrese de que la puerta puede cerrarse.
- ◆ El sistema de calentamiento de la unidad está controlado mediante un termostato.
- ◆ Mantenga la puerta del calentador cerrada durante el uso y ciérrela rápidamente después de introducir o extraer elementos.
- ◆ Después del uso, deslice el interruptor COLD/OFF/HOT (frío/apagado/calor) (4) hacia la posición OFF (apagado) y extraiga todos los alimentos.
- ◆ Desconecte el cable de alimentación de cc del vehículo (8) de la toma de salida auxiliar del vehículo.
- ◆ Limpie la unidad tal y como se describe en la sección de mantenimiento.

**Para convertir el aparato en un congelador (Fig. B)**

- ◆ Llene un cuarto de la capacidad de la bandeja de hielo hermética (9) (incluida) con agua. Coloque la tapa y sitúe la bandeja en la parte inferior del enfriador.
- ◆ Coloque la almohadilla de aislamiento del congelador (10) (incluida) en la parte superior de la bandeja de hielo hermética para convertir el enfriador en un congelador.

**Consejos para un uso óptimo**

El calentador tarda aproximadamente entre 100 y 120 minutos en alcanzar la temperatura de calentamiento máxima (aprox. 48° C). Se recomienda que los elementos que guarde en el calentador hayan sido calentados previamente. De este modo, el calentador podrá alcanzar la temperatura máxima lo antes posible.

El enfriador tarda aproximadamente entre 120 y 200 minutos en alcanzar la temperatura de enfriamiento máxima (aproximadamente 27 °C inferior a la del aire del entorno). Se recomienda que los elementos que vaya a colocar en el enfriador hayan sido enfriados previamente. De este modo, el enfriador podrá alcanzar la temperatura mínima lo antes posible.

El enfriador/congelador y calentador de viaje puede utilizarse con la mayoría de alimentos y bebidas, tanto fríos como calientes. Utilice el aparato con recipientes domésticos estándar o embalajes de alimentos y bebidas listos para utilizarse.

**MANTENIMIENTO**

La herramienta de Black & Decker ha sido diseñada para que funcione durante un largo período de tiempo con un mantenimiento mínimo. El funcionamiento satisfactorio continuado depende de un cuidado apropiado y una limpieza periódica de la herramienta.

**¡Atención!** Para realizar el mantenimiento o limpieza del aparato, antes debe desenchufarlo.

- ◆ Limpie el aparato de vez en cuando con un paño húmedo. No utilice limpiadores de base abrasiva o disolventes. No introduzca el aparato en agua.

**Protección del medio ambiente**



Si llegase el momento en que fuese necesario sustituir el aparato o si éste dejase de tener utilidad, debe tener en cuenta la protección del medio ambiente. El servicio técnico autorizado de Black & Decker aceptará herramientas Black & Decker ya usadas y se asegurará de desprenderse de ellas de modo que no se perjudique el medioambiente.



La recogida selectiva de productos y embalajes usados permite el reciclaje de materiales y su reutilización. La reutilización de materiales reciclados contribuye a evitar la contaminación medioambiental y reduce la demanda de materias primas.

Las normativas municipales deben ofrecer la recogida selectiva de productos eléctricos del hogar, en puntos municipales previstos para ello o a través del distribuidor en el caso en que se adquiriera un nuevo producto.

Black & Decker proporciona facilidades para la recogida y reciclado de los productos Black & Decker que hayan llegado al final de su vida útil. Para poder utilizar este servicio, le rogamos entregue el producto a cualquier servicio técnico autorizado que se hará cargo del mismo en nuestro nombre.

Para consultar la dirección del servicio técnico más cercano póngase en contacto con la oficina local de Black & Decker en la dirección que se indica en este manual. Como alternativa, se puede consultar en Internet, en la dirección siguiente, la lista de servicios técnicos autorizados e información completa sobre nuestros servicios de postventa y contactos: **www.2helpU.com**.

**Características técnicas**

		<b>BDV212F</b>
Voltaje	V de CC	12
Corriente de entrada	A	5
Longitud de cable	m	2,1
Tamaño del contenedor	l	9
Peso	kg	4,3
Clase climática		T

**Declaración de conformidad CE**

BDV212F

Black & Decker declara que estos productos cumplen las normas siguientes:  
 Normativas y legislación  
 95/54/EC, 73/23/EEC, 89/336/EEC, EN60335, EN50366, EMC E4

Kevin Hewitt  
 Director de Ingeniería del Consumidor  
 Spennymoor, County Durham  
 DL16 6JG,  
 Reino Unido  
 31-08-2006

## Garantía

Black & Decker confía plenamente en la calidad de sus productos y ofrece una garantía extraordinaria. Esta declaración de garantía es un añadido, y en ningún caso un perjuicio para sus derechos estatutarios. La garantía es válida dentro de los territorios de los Estados miembros de la Unión Europea y de los de la Zona Europea de Libre Comercio.

Si cualquier producto de Black & Decker resultara defectuoso debido a materiales o mano de obra defectuosos o a la falta de conformidad, Black & Decker garantiza, dentro de los 24 meses posteriores a la fecha de compra, la sustitución de las piezas defectuosas, la reparación de los productos sujetos a un desgaste y rotura razonables o la sustitución de tales productos para garantizar al cliente el mínimo de inconvenientes, a menos que:

- ◆ El producto se haya utilizado con propósitos comerciales, profesionales o de alquiler.
- ◆ El producto se haya sometido a un uso inadecuado o negligente.
- ◆ El producto haya sufrido daños causados por objetos o sustancias extrañas o accidentes.
- ◆ Se hayan realizado reparaciones por parte de personas que no sean del servicio técnico autorizado o personal de servicios de Black & Decker.

Para reclamar en garantía, será necesario que presente la prueba de compra al vendedor o al servicio técnico de reparaciones autorizado. Pueden consultar la dirección de su servicio técnico más cercano poniéndose en contacto con la oficina local de Black & Decker en la dirección que se indica en este manual. Como alternativa, se puede consultar en Internet, en la dirección siguiente, la lista de servicios técnicos autorizados e información completa de nuestros servicios de postventa y contactos:

### **www.2helpU.com**

Visite nuestro sitio web **www.blackanddecker.eu** para registrar su nuevo producto Black & Decker y mantenerse al día sobre nuestros productos y ofertas especiales. Encontrará más información acerca de la marca Black & Decker y de la gama de productos que ofrece en la dirección **www.blackanddecker.eu**.

## Utilização

A sua geleira/congelador e aquecedor de viagem Black & Decker permite-lhe acondicionar convenientemente bebidas e alimentos frios ou quentes. Este aparelho destina-se apenas a utilização doméstica.

## Instruções de segurança

**Advertência!** Ao utilizar aparelhos alimentados com bateria, devem ser sempre seguidas precauções de segurança, incluindo as seguintes, por forma a reduzir o risco de fogo, fugas das baterias, ferimentos pessoais e danos materiais.

- ◆ Leia cuidadosamente o manual completo antes de utilizar este aparelho.
- ◆ A utilização prevista para este aparelho está descrita no manual. A utilização de qualquer acessório ou a realização de qualquer operação com este aparelho que não se inclua no presente manual de instruções poderá representar um risco de ferimentos pessoais.
- ◆ Conserve este manual para referência futura.

### Utilizar o seu aparelho

Tenha sempre cuidado quando utiliza este aparelho.

- ◆ Este aparelho não deve ser utilizado por jovens ou pessoas doentes sem supervisão.
- ◆ Este aparelho não deve ser utilizado como um brinquedo.
- ◆ Utilize apenas num local seco. Não deixe que a unidade seja molhada.
- ◆ Não mergulhe o aparelho em água.
- ◆ Não abra a estrutura do produto. Não existem peças para manipulação pelo utilizador no interior.
- ◆ Não utilize o equipamento em áreas com risco de explosão, nas quais se encontrem líquidos, gases ou poeiras inflamáveis.
- ◆ Para reduzir o risco de danos nas fichas e cabos, nunca puxe o cabo para remover a ficha de uma tomada.

### Após a utilização

- ◆ Quando não for utilizado, o aparelho deve ser guardado num local seco e com boa ventilação, longe do alcance das crianças.
- ◆ As crianças não devem ter acesso aos aparelhos armazenados.
- ◆ Quando o aparelho for guardado ou transportado num veículo, deverá ser colocado na bagageira ou fixo de forma a evitar o movimento devido a alterações súbitas na velocidade ou direcção.

### Inspecção e reparações

- ◆ Antes da utilização, verifique o aparelho quanto a peças danificadas ou avariadas. Verifique se há peças partidas, danos nos interruptores ou outro tipo de condições que possam afectar o seu funcionamento.

- ◆ Não utilize o aparelho se alguma das peças se encontrar danificada ou avariada.
- ◆ Mandar reparar ou substituir quaisquer peças danificadas ou avariadas por um agente de reparação autorizado.
- ◆ Nunca tente retirar ou substituir quaisquer peças que não as especificadas neste manual.

O aparelho contém os seguintes símbolos:



Interruptor COLD/OFF/HOT (4), posição de calor.



Interruptor COLD/OFF/HOT (4), posição de frio.



Indicação de bateria do veículo fraca.



Cabo de alimentação DC do veículo.

- ◆ O aparelho destina-se a manter a temperatura de bebidas e alimentos previamente aquecidos ou refrigerados. Não se destina a aquecer ou a cozinhar alimentos frios.
- ◆ Esta unidade destina-se a ser utilizada com uma fonte de alimentação de 12 Vdc que possa fornecer uma corrente mínima de 5 amps. NÃO tente utilizá-la com qualquer outra fonte de alimentação.
- ◆ Nunca utilize a unidade num espaço fechado. Garanta SEMPRE que existe uma ventilação adequada e que o ar flui livremente em torno da unidade, para que o ar expulso pela ventoinha possa ser efectivamente dissipado.
- ◆ Quando utilizar a unidade num veículo ou num barco, deve ser garantida uma ventilação adequada através do sistema de ar condicionado ou abrindo uma janela. Dentro de um automóvel com os vidros fechados, a temperatura do ar pode atingir os 65°C.
- ◆ Esta unidade foi concebida apenas para utilização portátil; não deve ser encastrada ou montada num recesso, pois isso iria interferir com o sistema de dissipação do ar da unidade e poderia provocar um incêndio ou outro risco de segurança.
- ◆ Utilize apenas com o cabo de alimentação fornecido. Se o cabo ficar gasto ou danificado, suspenda a utilização e mande-o substituir num agente Black & Decker autorizado.
- ◆ Não coloque as bebidas e os alimentos directamente no interior da câmara de aquecimento/refrigeração. Feche as bebidas ou os alimentos num recipiente apropriado antes de os colocar dentro do aparelho.
- ◆ Esta unidade não se liga e desliga automaticamente. Não a utilize sem vigilância durante longos períodos de tempo.
- ◆ O interior desta unidade aquece durante o modo de aquecimento. Tenha cuidado quando colocar ou retirar os recipientes do aparelho.



- ◆ A geladeira desliga-se automaticamente quando a energia da bateria do veículo é inferior a 10,7 Volts. Quando o aparelho funcionar com a bateria do veículo, ligue o motor após 3-4 horas de funcionamento para recarregar a bateria do veículo.
- ◆ Se o motor ficar desligado durante muito tempo (de um dia para o outro), recomenda-se que o aparelho seja desligado da tomada acessória para evitar descarregar a bateria do veículo.
- ◆ Este aparelho não foi aprovado para fins clínicos.

### Instruções para uma higiene alimentar

- ◆ Os alimentos e as bebidas conservam a sua temperatura durante algum tempo depois de se ter desligado ou desactivado a unidade, mas gradualmente a temperatura irá aproximar-se da temperatura ambiente.
- ◆ Cumpra as regras de higiene comuns a qualquer aparelho destinado à preparação de alimentos. Não ingira produtos que possam estar estragados ou contaminados.
- ◆ Limpe muito bem o aparelho depois da sua utilização ou antes de utilizações subsequentes.

### Funções

Este aparelho inclui algumas ou todas as seguintes funções:

1. Indicador LED de bateria do veículo fraca.
2. Indicador LED de calor
3. Indicador LED de frio
4. Interruptor para ligar/desligar
5. Parte superior acolchoada
6. Bolsa de arrumação
7. Ventoinha integrada de dissipação do calor
8. Cabo de alimentação DC de veículo

### UTILIZAÇÃO

Ligar a uma fonte portátil de alimentação de 12 Vdc, para utilização fora do veículo (fig. A)

- ◆ Coloque o interruptor COLD/OFF/HOT (4) na posição OFF.
- ◆ Introduza a ficha de 12 Vdc do cabo de alimentação (8) na tomada de 12 Vdc da fonte portátil de alimentação.

**Nota:** Mantenha o interruptor COLD/OFF/HOT (4) na posição OFF durante cinco minutos antes de optar pela posição HOT ou COLD.

### Utilizar o aparelho como geladeira

- ◆ Coloque o interruptor COLD/OFF/HOT (4) na posição OFF. Ligue o veículo ou rode o interruptor da ignição para a posição "acessório".
- ◆ Introduza a ficha de 12 Vdc do cabo de alimentação (8) na tomada acessória de 12 Vdc do veículo.
- ◆ Coloque o interruptor COLD/OFF/HOT (4) na posição COLD.
- ◆ O indicador LED COLD (3) acende-se para indicar que a unidade está a arrefecer.

- ◆ Coloque os produtos na geladeira e feche a tampa. Não encha demais a geladeira, verifique se a tampa está bem fechada.
- ◆ Mantenha a tampa da geladeira fechada durante o uso e feche-a rapidamente depois de colocar ou retirar algum produto.
- ◆ Depois da utilização, coloque o interruptor COLD/OFF/HOT (4) na posição OFF e retire todos os alimentos.
- ◆ Desligue o cabo de alimentação dc do veículo (8) da tomada acessória do veículo.
- ◆ Limpe a unidade conforme se descreve no capítulo "Manutenção".

### Utilizar o aparelho como aquecedor (fig. A)

- ◆ Coloque o interruptor COLD/OFF/HOT (4) na posição OFF. Ligue o veículo, ou rode o interruptor da ignição para a posição "acessório".
- ◆ Introduza a ficha de 12 Vdc do cabo de alimentação (8) na tomada acessória de 12 Vdc do veículo.
- ◆ Coloque o interruptor COLD/OFF/HOT (4) na posição HOT.
- ◆ O indicador LED HOT (2) acende-se para indicar que a unidade está a aquecer.
- ◆ Coloque os produtos no aquecedor e feche a tampa. Não encha demais o aquecedor. Verifique se a tampa está bem fechada.
- ◆ O sistema de aquecimento da unidade tem controlo termostático.
- ◆ Mantenha a tampa do aquecedor fechada durante o uso e feche-a rapidamente depois de colocar ou retirar algum produto.
- ◆ Depois da utilização, coloque o interruptor COLD/OFF/HOT (4) na posição OFF e retire todos os alimentos.
- ◆ Desligue o cabo de alimentação dc do veículo (8) da tomada acessória do veículo.
- ◆ Limpe a unidade conforme se descreve no capítulo "Manutenção".

### Para utilizar o aparelho como congelador (fig. B)

- ◆ Encha o tabuleiro de gelo (9) (incluído) com água até um quarto da sua capacidade. Encaixe a tampa e coloque o tabuleiro no fundo da geladeira.
- ◆ Coloque a almofada de isolamento do congelador (10) (incluída) sobre o tabuleiro de gelo para usar a geladeira como congelador.

### Sugestões para uma utilização ideal

O aquecedor demora cerca de 100-120 minutos a atingir a temperatura máxima de aquecimento (aprox. 48°C). Recomenda-se que os produtos guardados no aquecedor tenham sido previamente aquecidos. Esta medida ajudará o aquecedor a atingir o mais rapidamente possível a sua temperatura máxima.

A geleira demora cerca de 120-200 minutos a atingir a temperatura máxima de arrefecimento (aprox. 27°C abaixo da temperatura ambiente). Recomenda-se que os produtos guardados no aquecedor tenham sido previamente refrigerados. Esta medida ajudará a geleira a atingir o mais rapidamente possível a sua temperatura mínima.

A unidade de geleira/congelador e aquecedor de viagem pode ser utilizada com a maioria das bebidas e alimentos, frios ou quentes. Utilize recipientes domésticos padronizados ou embalagens prontas a usar de bebidas e alimentos.

## MANUTENÇÃO

A sua ferramenta Black & Decker foi concebida para funcionar por um longo período de tempo com uma manutenção mínima. Um funcionamento contínuo e satisfatório depende de uma manutenção adequada e da limpeza regular da ferramenta.

**Advertência!** Antes de executar qualquer manutenção ou limpeza no aparelho, desligue-o.

- ◆ De vez em quando, limpe o aparelho com um pano húmido. Não utilize nenhum produto de limpeza abrasivo ou a base de solvente. Não mergulhe o aparelho em água.

## Protecção do ambiente



Se em algum momento verificar que é necessário substituir o aparelho ou que este deixou de ter utilidade, pense na protecção do ambiente.

Os agentes de reparação da Black & Decker aceitam ferramentas Black & Decker antigas e garantem que são eliminadas de uma forma segura em termos ambientais.



A recolha separada de produtos e embalagens usados permite que os materiais sejam reciclados e novamente utilizados. A reutilização de materiais reciclados ajuda a evitar a poluição ambiental e reduz a procura de matérias-primas.

A legislação local poderá prever a recolha separada de produtos domésticos eléctricos, seja em lixeiras municipais ou através do revendedor quando adquire um produto novo.

A Black & Decker dispõe de instalações para recolha e reciclagem de produtos Black & Decker quando estes atingem o fim da sua vida útil. Para usufruir deste serviço, devolva o produto em qualquer agente de reparação autorizado, que os recolherá em seu nome.

Pode verificar a localização do agente de reparação autorizado mais perto de si, contactando os escritórios locais da Black & Decker através do endereço indicado neste manual. Se preferir, pode encontrar na Internet uma lista de agentes de reparação autorizados Black & Decker, detalhes completos e contactos do serviço pós-venda, no endereço:

**www.2helpU.com.**

## Dados técnicos

		<b>BDV212F</b>
Tensão	Vdc	12
Corrente de entrada	A	5
Comprimento do cabo	m	2,1
Tamanho do depósito	l	9
Peso	kg	4,3
Classe climática		T

## Declaração de conformidade CE

BDV212F

A Black & Decker declara que estes produtos estão em conformidade com:

Normas e legislação.

95/54/EC, 73/23/EEC, 89/336/EEC, EN60335, EN50366, EMC E4

Kevin Hewitt  
 Director de Engenharia de  
 Consumo  
 Spennymoor, County Durham  
 DL16 6JG,  
 Reino Unido  
 31-08-2006

## Garantia

A Black & Decker confia na qualidade dos seus produtos e oferece uma garantia excelente. Esta declaração de garantia é um complemento dos seus direitos estabelecidos por lei, não os prejudicando de forma alguma. A garantia é válida nos territórios dos Estados Membros da União Europeia e da Associação Europeia de Comércio Livre.

Se um produto Black & Decker se avariar devido a defeitos de material, fabrico ou não conformidade, num período de 24 meses após a data da compra, a Black & Decker garante a substituição de peças defeituosas, a reparação de produtos sujeitos a um desgaste aceitável ou a substituição dos mesmos para garantir o mínimo de inconveniente ao cliente, excepto se:

- ◆ O produto tiver sido utilizado para fins comerciais, profissionais ou de aluguer.
- ◆ O produto tiver sido submetido a utilização indevida ou descuido.
- ◆ O produto tiver sido danificado por objectos estranhos, substâncias ou acidentes.
- ◆ Tiverem sido tentadas reparações por pessoas que não sejam agentes de reparação autorizados ou técnicos de manutenção da Black & Decker.

Para accionar a garantia, terá de apresentar comprovativos de compra ao vendedor ou a um agente de reparação

autorizado. Pode verificar a localização do agente de reparação autorizado mais perto de si, contactando os escritórios locais da Black & Decker através do endereço indicado neste manual. Se preferir, pode encontrar na Internet uma lista de agentes de reparação autorizados Black & Decker, detalhes completos e contactos do serviço pós-venda, no endereço:

**[www.2helpU.com](http://www.2helpU.com)**

Visite o nosso website **[www.blackanddecker.eu](http://www.blackanddecker.eu)** para registar o novo produto Black & Decker e manter-se actualizado sobre novos produtos e ofertas especiais. Pode encontrar mais informações sobre a marca Black & Decker e sobre a nossa gama de produtos em

**[www.blackanddecker.eu](http://www.blackanddecker.eu)**.

## Användningsområde

Black & Deckers kombinerade kyl-/frys- och varmhållningsutrymme är ett praktiskt system för tillfällig förvaring av kalla och varma drycker och mat. Apparaten är endast avsedd för konsumentbruk.

## Säkerhetsinstruktioner

**Varning!** Vid användning av batteridrivna apparater ska grundläggande säkerhetsföreskrifter, inklusive följande föreskrifter, alltid följas. Detta för att förhindra brand, läckande batterier, personskador och materialskador.

- ◆ Läs den här bruksanvisningen noggrant innan du använder apparaten.
- ◆ Användningsområdet beskrivs i den här bruksanvisningen. Användning av andra tillbehör eller tillsatser eller om någon annan åtgärd utförs med apparaten än de som rekommenderas i den här bruksanvisningen kan leda till personliga skador.
- ◆ Behåll bruksanvisningen för framtida referens.

## Använda apparaten

Var alltid försiktig när du använder apparaten.

- ◆ Apparaten är inte avsedd att användas av unga eller oerfarna personer utan övervakning.
- ◆ Apparaten ska inte användas som leksak.
- ◆ Använd den endast på torra ställen. Låt inte enheten bli våt.
- ◆ Doppa aldrig apparaten i vatten.
- ◆ Öppna inte höljet. Det finns inga delar som kan repareras inuti.
- ◆ Undvik explosionsrisk och använd inte apparaten i omgivningar med brandfarliga vätskor, gaser eller damm.
- ◆ Dra aldrig i sladden när du vill ta ut kontakten ur vägguttaget. Detta för att minska risken för skador på kontakter och sladdar.

## Efter användning

- ◆ När den inte används bör apparaten förvaras på en torr plats med god ventilation utom räckhåll för barn.
- ◆ Placera apparaten på ett ställe där barn inte kan komma åt den.
- ◆ När apparaten förvaras eller transporteras i en bil, ska den placeras i bagageutrymmet eller spännas fast för att förhindra rörelse till följd av plötsliga ändringar i hastighet eller riktning.

## Kontroll och reparationer

- ◆ Kontrollera att apparaten är hel och att den inte innehåller några skadade delar innan du använder den. Kontrollera att inga delar är trasiga, att strömbrytaren fungerar och att inget annat föreligger som kan påverka apparatens funktioner.
- ◆ Använd inte apparaten om någon del har skadats eller gått sönder.

- ◆ Reparera eller byt ut skadade eller trasiga delar på en auktoriserad verkstad.
- ◆ Försök aldrig ta bort eller byta ut andra delar än dem som anges i den här bruksanvisningen.

Följande symboler finns på apparaten:



COLD/OFF/HOT-strömbrytare (4), hot-läge (varmt).



COLD/OFF/HOT-strömbrytare (4), cold-läge (kallt).



Indikator för svagt fordonsbatteri.



DC-kabel för fordon.

- ◆ Apparaten är konstruerad för att hålla temperaturen på förvärmad eller förkyld mat och dryck. Den är inte utformad för att värma kall mat och dryck.
- ◆ Denna enhet är avsedd för användning med en 12 V DC-strömkälla som ger minst 5 Ampere ström. Försök INTE använda enheten med någon annan strömkälla.
- ◆ Använd aldrig enheten i ett slutet utrymme. Sörj ALLTID för god ventilation och ett fritt luftflöde runt enheten, så att luften från fläkten vädras ut.
- ◆ När enheten används i ett fordon eller en båthytt krävs god ventilation. Detta kan ordnas med hjälp av ett luftkonditioneringsystem eller ett öppet fönster. I en bil med stängda rutor kan lufttemperaturen nå 65 °C.
- ◆ Denna enhet är endast avsedd för portabelt bruk. Den får inte byggas eller fällas in, eftersom detta stör enhetens system för varmluftsavledning och kan orsaka brand och utgöra andra säkerhetsrisker.
- ◆ Använd endast enheten med den medföljande strömkabeln. Om kabeln blir nött eller skadas ska enheten inte användas förrän du låtit en behörig Black & Decker-reparatör byta ut kabeln.
- ◆ Ställ inte in mat eller dryck direkt i varmhållnings-/kylutrymmet. Placera maten eller drycken i ett lämpligt kärl innan du ställer in den i apparaten.
- ◆ Den här enheten har ingen automatisk på- och avstängningsfunktion. Låt den inte gå utan tillsyn under alltför lång tid.
- ◆ Insidan av enheten blir varm i varmhållningsläget. Var försiktig när du ställer in och tar ut behållare ur apparaten.
- ◆ Kylrummet stängs automatiskt av när fordonets batterispänning underskrider 10,7 volt. När apparaten drivs med hjälp av ett fordonsbatteri ska du starta motorn efter 3–4 timmars användning så att fordonsbatteriet laddas.

- ◆ Om motorn är avslagen under många timmar (över natten) bör du koppla ur apparaten från tillbehörsuttaget så att du inte tömmer fordonets batteri.
- ◆ Denna apparat är inte godkänd för medicinsk användning.
- ◆ Instruktioner för upprätthållande av god hygien
- ◆ Mat och dryck kommer att hålla temperaturen under en viss tid efter att enheten kopplas ur eller stängs av, men stiger därefter gradvis till samma temperatur som den omgivande luften.
- ◆ Följ samma hygienrutiner som gäller för alla apparater som används i mathantering. Avstå från att äta och dricka färskvaror som kan ha blivit dåliga eller utsatta för smittoämnen.
- ◆ Rengör apparaten ordentligt efter användning och före nästa användning.

### Funktioner

Denna apparat har några eller samtliga av följande funktioner:

1. Lysdiodindikator för nästan tomt fordonsbatteri
2. Lysdiodindikator för värmeläget
3. Lysdiodindikator för kylkläget
4. Strömbrytare
5. Isolerad överdel
6. Förvaringsficka
7. Inbyggd fläkt för värmeavledning
8. DC-kabel för fordon

## ANVÄNDNING

Så här ansluter du apparaten till en bärbar 12 V DC-strömkälla vid användning utanför bilen (fig.A)

- ◆ För COLD/OFF/HOT-strömbrytaren (4) till OFF-läget.
- ◆ För in 12 V DC-kontakten på strömkabeln (8) i 12 V DC-uttaget på den bärbara strömkällan.

**Obs!** Låt COLD/OFF/HOT-strömbrytaren (4) stå i OFF-läget i fem minuter innan du växlar mellan HOT och COLD.

### Så här använder du apparaten som kylutrymme

- ◆ För COLD/OFF/HOT-strömbrytaren (4) till OFF-läget. Starta fordonet eller vrid tändningen till "tillbehör"-läget.
- ◆ För in 12 V DC-kontakten på strömkabeln (8) i fordonets 12 V DC-tillbehörsuttag.
- ◆ För COLD/OFF/HOT-strömbrytaren (4) till COLD-läget.
- ◆ Lysdiodindikatorn för kylkläget (3) tänds och visar att enheten koler sitt innehåll.
- ◆ Ställ in önskade förvaringskärl i kylutrymmet och stäng locket. Ställ inte in för mycket i utrymmet och kontrollera att locket går att stänga.
- ◆ Håll kylutrymmets lock stängt under användning och stäng det snabbt efter att du ställt in eller tagit ut någonting.
- ◆ För COLD/OFF/HOT-strömbrytaren (4) till OFF-läget och ta ut all mat efter avslutad användning.

- ◆ Koppla ur fordonets DC-kabel (8) från fordonets tillbehörsuttag.
- ◆ Rengör enheten enligt beskrivningen i avsnittet Underhåll.

### Så här använder du apparaten som varmhållningsutrymme (fig. A)

- ◆ För COLD/OFF/HOT-strömbrytaren (4) till OFF-läget. Starta fordonet eller vrid tändningen till "tillbehör"-läget.
- ◆ För in 12 V DC-kontakten på strömkabeln (8) i fordonets 12 V DC-tillbehörsuttag.
- ◆ För COLD/OFF/HOT-strömbrytaren (4) till HOT-läget.
- ◆ Lysdiodindikatorn för varmhållningsläget (2) tänds och visar att enheten värmer innehållet.
- ◆ Ställ in önskade förvaringskärl i varmhållningsutrymmet och stäng locket. Ställ inte in för mycket i varmhållningsutrymmet. Kontrollera att locket går att stänga.
- ◆ Enhetens varmhållningssystem styrs av en termostat.
- ◆ Håll varmhållningsutrymmets lock stängt under användning och stäng det snabbt efter att du ställt in eller tagit ut någonting.
- ◆ För COLD/OFF/HOT-strömbrytaren (4) till OFF-läget och ta ut all mat efter avslutad användning.
- ◆ Koppla ur fordonets DC-kabel (8) från fordonets tillbehörsuttag.
- ◆ Rengör enheten enligt beskrivningen i avsnittet Underhåll.

### Så här använder du apparaten som en frys (fig B)

- ◆ Fyll den förslutbara islådan (9) (medföljer) till en fjärdedel med vatten. Sätt på locket och ställ lådan i botten av kylutrymmet.
- ◆ Placera frysisoleringen (10) (medföljer) över den förslutna islådan, så fungerar kylutrymmet som en frys.

### Råd för bästa resultat

Varmhållningsutrymmet når sin högsta temperatur (ung. 48 °C) efter ungefär 100–120 minuter. Vi rekommenderar att kärl som ska förvaras i varmhållningsutrymmet förvärms. På så vis kommer varmhållningsutrymmet nå maxtemperaturen så snabbt som möjligt.

Kylutrymmet når den lägsta kyltemperaturen efter ungefär 120–200 minuter (ung. 27 °C lägre än den omgivande luftens temperatur). Vi rekommenderar att kärl som ska förvaras i kylutrymmet förkyls. På så vis kommer kylutrymmet nå den lägsta temperaturen så snabbt som möjligt.

Kyl-/frys- och varmhållningsutrymmet kan användas för de flesta typer av livsmedel och drycker, såväl kalla som varma. Använd enheten tillsammans med förvaringskärl av standardtyp eller färdigpaketerad mat och dryck.

## UNDERHÅLL

Detta Black & Decker-verktyg har tillverkats för att fungera under lång tid med ett minimum av underhåll. Med rätt underhåll och regelbunden rengöring behåller verktyget sin prestanda.

**Varning!** Dra ut elsladden innan du utför underhåll på eller rengör apparaten.

- ◆ Torka av apparaten med en fuktig trasa ibland. Använd aldrig rengöringsmedel med lösnings- eller slipmedel. Doppa aldrig apparaten i vatten.

## Miljö



Tänk på miljön när du slänger apparaten. Släng den inte tillsammans med vanligt avfall. Black & Decker-verkstäder tar emot gamla Black & Decker-verktyg och ser till att de omhändertas på ett miljövänligt sätt.



Insamling av uttjänta produkter och förpackningsmaterial gör att material kan återanvändas. Användning av återvunnet material minskar föroreningar av miljön och behovet av råmaterial.

Lokala föreskrifter kan kräva separat insamling av elprodukter från hushållen, vid kommunala insamlingsplatser eller hos återförsäljaren när du köper en ny produkt.

Black & Decker samlar in och återvinner uttjänta Black & Decker-produkter. Om du vill utnyttja denna tjänst återlämnar du produkten till en auktoriserad verkstad, som samlar in den för vår räkning.

För information om närmaste auktoriserade verkstad, kontakta det lokala Black & Decker-kontoret på den adress som är angiven i bruksanvisningen. En lista på alla auktoriserade verkstäder samt servicevillkor finns även tillgängliga på Internet: **www.2helpU.com**.

## Tekniska data

		<b>BDV212F</b>
Spänning	Vdc	12
Inström	A	5
Kabellängd	m	2,1
Behållarens storlek	l	9
Vikt	kg	4,3
Klimatklass		T

## EC-förklaring om överensstämmelse

BDV212F

Black & Decker förklarar att dessa produkter överensstämmer med:

Normer och lagstiftning.

95/54/EG, 73/23/EEG, 89/336/EEG, EN60335, EN50366, EMC E4

Kevin Hewitt  
Director of Consumer Engineering  
Spennymoor, County Durham  
DL16 6JG,  
Storbritannien  
31-08-2006

## Garanti

Black & Decker garanterar att produkten är fri från material- och/eller fabrikationsfel vid leverans till kund. Garantin gäller utöver konsumentens rättigheter enligt lag och påverkar inte dessa. Garantin gäller inom medlemsstaterna i Europeiska Unionen och i det Europeiska Frihandelsområdet.

Om en Black & Decker-produkt går sönder på grund av material- och/eller fabrikationsfel eller brister i överensstämmelse med specifikationen, inom 24 månader från köpet, åtar sig Black & Decker att reparera eller byta ut produkten med minsta besvär för kunden, förutom om:

- ◆ Produkten har använts i kommersiellt, yrkesmässigt eller uthyrningssyfte.
- ◆ Produkten har utsatts för felaktig användning eller skötsel.
- ◆ Produkten har skadats av främmande föremål, ämnen eller genom olyckshändelse.
- ◆ Reparation har utförts av någon annan än en auktoriserad Black & Decker-verkstad.

För att utnyttja garantin skall produkten och inköpskvittot lämnas till återförsäljaren eller till en auktoriserad verkstad senast 2 månader efter det att felet har upptäckts.

För information om närmaste auktoriserad verkstad, kontakta det lokala Black & Decker-kontoret på den adress som är angiven i bruksanvisningen. En lista på alla auktoriserade verkstäder samt servicevillkor finns även tillgängliga på Internet:

**www.2helpU.com**

Besök vår webbplats **www.blackanddecker.se** för att registrera din nya Black & Decker-produkt samt för att erhålla information om nya produkter och specialerbjudanden. Vidare information om märket Black & Decker och vårt produktsortiment finns på **www.blackanddecker.se**.



## Bruksområde

Black & Decker reisekjøleskap / -fryser og -varmer gir passende oppbevaringstemperatur for kalde og varme drikker og mat. Apparatet er tiltenkt kun som konsumentartikkel.

## Sikkerhetsinstrukser

**Advarsel!** Ved bruk av batteridrevne apparater må grunnleggende sikkerhetsforholdsregler, inkludert punktene som er beskrevet nedenfor, alltid følges for å redusere risikoen for brann, batterilekkasje, person- og materialskade.

- ◆ Les hele håndboken nøye før du bruker apparatet.
- ◆ Tiltent bruk er beskrevet i denne håndboken. Bruk av tilbehør eller utføring av oppgaver som ikke er anbefalt for apparatet i denne håndboken, kan medføre fare for personskade.
- ◆ Oppbevar håndboken for fremtidig referanse.

### Bruk av apparatet

Vær alltid forsiktig når du bruker apparatet.

- ◆ Dette apparatet skal ikke brukes av barn eller svakelige personer uten tilsyn.
- ◆ Apparatet skal ikke brukes som leketøy.
- ◆ Brukes bare i tørre omgivelser. Ikke la apparatet bli fuktig.
- ◆ Ikke senk apparatet ned i vann.
- ◆ Ikke åpne apparatet. Det er ingen deler inni som kan repareres av brukere.
- ◆ Ikke arbeid med apparatet i eksplosjonsfarlige omgivelser, som for eksempel der det befinner seg brennbare væsker, gass eller støv.
- ◆ Dra aldri i kablet når du skal ta støpselet ut av stikkkontakten. Da risikerer du å skade både den og støpselet.

### Etter bruk

- ◆ Når apparatet ikke er i bruk, skal det oppbevares på et tørt og luftig sted utenfor barns rekkevidde.
- ◆ Barn skal ikke ha tilgang til apparater som ikke er i bruk.
- ◆ Når apparatet oppbevares eller transporteres i et kjøretøy, bør det plasseres i bagasjerommet eller låses, slik at det ikke påvirkes av raske farts- eller retningsendringer.

### Kontroll og reparasjon

- ◆ Kontroller at apparatet ikke er skadet eller har defekte deler før du bruker det. Kontroller om noen av delene har sprekker, om bryterne er skadet eller om det er andre forhold som kan ha innvirkning på driften.
- ◆ Ikke bruk apparatet hvis det har skadde eller defekte deler.
- ◆ Overlat reparasjon eller utskifting av skadde eller defekte deler til et autorisert serviceverksted.
- ◆ Forsøk aldri å fjerne eller skifte ut andre deler enn de som er oppgitt i denne håndboken.

Apparatet er merket med følgende symboler:



KALD/AV/VARM-bryter (4) varm stilling.



KALD/AV/VARM-bryter (4) kald stilling.



Indikering av lite strøm på kjøretøyets batteri.



DC-strømkabel for bil.

- ◆ Apparatet er beregnet på å opprettholde temperaturen på oppvarmede eller avkjølte matvarer eller drikkevarer. Det er ikke konstruert for å varme opp eller koke fra kald tilstand.
- ◆ Enheten er beregnet på bruk sammen med en 12 V DC-strømkilde som kan levere strøm på minst 5 A. IKKE prøv å bruke det med andre strømkilder.
- ◆ Du må aldri bruke enheten i et lukket rom. Du må ALLTID sørge for at det finnes tilstrekkelig ventilasjon og uhindret luftsirkulasjon rundt enheten, slik at luften som presses ut av viften, raskt sprer seg.
- ◆ Når enheten brukes i et kjøretøy eller kabin om bord på en båt, må et klimaanlegg eller åpent vindu sørge for tilstrekkelig ventilasjon. I en bil med lukkede vinduer kan temperaturen komme opp i 65°C.
- ◆ Denne enheten er kun beregnet på bærbar bruk. Den er ikke konstruert for innebygd eller nedfelt montering. Det kan hindre enhetens luftspredningssystem og føre til brann eller sikkerhetsrisiko.
- ◆ Skal bare brukes med den strømkablet som fulgte med. Blir kablet slitt eller skadd, må du slutte å bruke den. Få kablet skiftet ut på et autorisert Black & Decker-serviceverksted.
- ◆ Ikke plasser mat og drikke direkte i varme-/kjølekammeret. Ha maten eller drikken i en egnet lukket beholder før du setter den inn i apparatet.
- ◆ Enheten slås ikke automatisk på og av. Den må ikke være i bruk uten tilsyn i lengre perioder.
- ◆ I varmmodus blir enheten varm innvendig. Vær forsiktig når du setter beholdere inn i, eller tar beholdere ut av, apparatet.
- ◆ Kjøleren slås automatisk av når strømmen på kjøretøyets batteri synker under 10.7 V. Når apparatet drives av et bilbatteri, må du starte motoren etter 3-4 timers bruk for å lade bilbatteriet.
- ◆ Hvis motoren stanses i en lengre periode (natten over), anbefales det å kople apparatet fra hjelpeuttaket for å hindre at batteriet lades ut.
- ◆ Apparatet er ikke godkjent til medisinsk bruk.
- ◆ Instrukser om mathygiene

- ◆ Mat og drikke vil holde på temperaturen en viss tid etter at enheten koples fra eller slås av, men temperaturen vil evt. etter hvert stige til omgivelsestemperaturen.
- ◆ Overhold vanlige hygieneregler for apparater som er beregnet på tilberedning av mat. Ikke spis eller drikk fordervelig mat som kan være ødelagt eller kontaminert.
- ◆ Rengjør apparatet grundig etter bruk og før neste bruk.

## Funksjoner

Dette apparatet inneholder noen av eller alle funksjonene nedenfor:

1. LED-indikator for lite strøm på kjøretøyets batteri
2. LED-indikator for varmt apparat
3. LED-indikator for kaldt apparat
4. Strømbryter
5. Foret overdel
6. Oppbevaringspose
7. Innebygd varmeavledningsvifte
8. DC-strømledning for kjøretøy

## BRUK

Koples til bærbar 12 V DC-strømforsyning for bruk utenfor kjøretøyet (fig.A)

- ◆ Sett KALD/AV/VARM-bryteren (4) i AV-stilling.
- ◆ Stikk 12 V DC-pluggen på strømkabelen (8) inn i 12 V DC-uttaket på den bærbare strømforsyningen.

**Merk:** Hold KALD/AV/VARM-bryteren (4) i AV-stilling i fem minutter før du skifter mellom VARM og KALD.

### Bruke apparatet som kjøler

- ◆ Sett KALD/AV/VARM-bryteren (4) i AV-stilling. Start kjøretøyet, eller sett tenningsbryteren på "hjelpetuttak".
- ◆ Stikk 12 V DC-pluggen på strømkabelen (8) inn i kjøretøyets 12 V DC-uttak.
- ◆ Sett KALD/AV/VARM-bryteren (4) i KALD-stilling.
- ◆ LED-indikatoren for KALD (3) tennes for å vise at enheten kjøler.
- ◆ Sett artikler inn i kjøleren og lukk lokket. Ikke fyll for mye på kjøleren, pass på at lokket går igjen.
- ◆ Hold kjølerens lokk lukket under bruk, og lukk det raskt når du har satt inn eller hentet ut artikler.
- ◆ Sett KALD/AV/VARM-bryteren (4) i AV-stilling etter bruk og fjern all mat fra apparatet.
- ◆ Kople kjøretøyets strømkabel (8) fra kjøretøyets hjelpeuttak.
- ◆ Rengjør enheten som beskrevet i avsnittet Vedlikehold.

### Bruk av apparatet som varmer (fig. A)

- ◆ Sett KALD/AV/VARM-bryteren (4) i AV-stilling. Start kjøretøyet, eller sett tenningsbryteren på "hjelpetuttak".
- ◆ Stikk 12 V DC-pluggen på strømkabelen (8) inn i kjøretøyets 12 V DC-uttak.

- ◆ Sett KALD/AV/VARM-bryteren (4) i VARM-stilling.
- ◆ LED-indikatoren for VARM (2) tennes for å vise at enheten varmer.
- ◆ Sett artikler inn i varmeren og lukk lokket. Ikke fyll for mye på varmeren. Pass på at lokket går igjen.
- ◆ Enhetens varmesystem reguleres med termostat.
- ◆ Hold varmerens lokk lukket under bruk, og lukk det raskt når du har satt inn eller hentet ut artikler.
- ◆ Sett KALD/AV/VARM-bryteren (4) i AV-stilling etter bruk og fjern all mat fra apparatet.
- ◆ Kople kjøretøyets strømkabel (8) fra kjøretøyets hjelpeuttak.
- ◆ Rengjør enheten som beskrevet i avsnittet Vedlikehold.

### For å forandre apparatet til fryser (fig B)

- ◆ Fyll det lukkbare isbrettet (9) (følger med) 1/4 full med vann. Sett på lokket og plasser brettet i bunnen av kjøleren.
- ◆ Plasser isolasjonsmatten for fryseren (10) følger med på toppen av det lukkede isbrettet for å gjøre kjøleren om til en fryser.

### Råd for optimal bruk

Varmeren bruker ca. 100-120 minutter for å komme opp i maks. varmetemperatur (ca. 48 °C). Det anbefales å forvarme artiklene som skal oppbevares i varmeren. Det gjør det lettere for varmeren å komme opp i maks. temperatur så raskt som mulig.

Kjøleren bruker ca. 120-200 minutter for å nå maks. kjøletemperatur (ca. 27 °C under omgivelsestemperaturen). Det anbefales å forkjøre artiklene som skal oppbevares i kjøleren. Det gjør det lettere for kjøleren å nå laveste temperatur så raskt som mulig.

Reisekjøleren/-fryseren og -varmeren kan brukes til de fleste matvarer og drikker, både kalde og varme. Brukes med standard husholdningsbeholdere eller ferdigpakninger for mat og drikke.

## VEDLIKEHOLD

Black & Decker-verktøyet ditt er konstruert for å være i drift over lengre tid med et minimum av vedlikehold. Det er avhengig av godt vedlikehold og regelmessig rengjøring for å fungere som det skal til enhver tid.

**Advarsel!** Før du utfører noe vedlikehold på eller rengjøring av apparatet, må du koble fra strømmen.

- ◆ Av og til kan du tørke av apparatet med en fuktig klut. Ikke bruk slipende eller løsemiddelbaserte rengjøringsmidler. Ikke senk apparatet ned i vann.

## Miljø



Når apparatet er utslitt, bør det kasseres på en miljøvennlig måte. Black & Decker-serviceverkstedene tar i mot gamle Black & Decker-verktøy og kasserer dem på en miljømessig forsvarlig måte.



Hvis brukte produkter og emballasje leveres atskilt, kan materialer resirkuleres og brukes på nytt. Resirkulering av brukte produkter gir redusert miljøforurensing og mindre behov for råmaterialer.

Det kan være lokale bestemmelser for egen innsamling av elektriske produkter fra husstander, på kommunale avfallsplasser eller hos forhandleren når du kjøper et nytt produkt.

Black & Decker tar i mot brukte Black & Decker-produkter for resirkulering. Du kan levere produktet til et autorisert serviceverksted.

For informasjon om nærmeste autoriserte serviceverksted, kontakt ditt lokale Black & Decker-kontor på den adressen som er angitt i bruksanvisningen. Det finnes også en liste over autoriserte Black & Decker-serviceverksteder og opplysninger om ettersalgsservice og kontakter på Internett:

**www.2helpU.com.**

## Tekniske data

BDV212F		
Spenning	Vdc	12
Tilførselsstrøm	A	5
Kabellengde	m	2.1
Beholderstørrelse	l	9
Vekt	kg	4.3
Klimaklasse		T

## Samsvarserklæring for EU

BDV212F

Black & Decker erklærer at disse produktene overholder:

Standarder og lovreguleringer

95/54/EF, 73/23/EØF, 89/336/EEC, EN60335,

EN50366, EMC E4

Kevin Hewitt  
Direktør for forbrukerteknikk  
Spennymoor, County Durham  
DL16 6JG,  
Storbritannia  
31-08-2006

## Garanti

Black & Decker er trygg på kvaliteten til sine produkter og tilbyr en enestående garanti. Denne garantierklæringen komme i tillegg til dine lovbestemte rettigheter, og er ikke i konflikt med disse. Garantien er gyldig i EU- og EFTA-medlemsstatene.

Hvis et Black & Decker-produkt går i stykker på grunn av material- og/eller fabrikkasjonsfeil eller har mangler i forhold til spesifikasjonene, innen 24 måneder fra kjøpet, påtar Black & Decker seg å skifte ut defekte deler, reparere produkter som har vært utsatt for alminnelig slitasje, eller bytte ut slike produkter med minst mulig vanskelighet for kunden, med mindre:

- ♦ produktet har vært brukt i yrkes-/næringsvirksomhet eller til utleie.
- ♦ produktet har vært utsatt for feilaktig bruk eller mislighold.
- ♦ produktet har blitt skadet av fremmede gjenstander eller stoffer eller ved et uhell.
- ♦ reparasjoner er forsøkt utført av andre enn autoriserte serviceverksteder eller Black & Deckers serviceteknikere.

For å ta garantien i bruk skal produktet og kjøpekvitteing leveres til forhandleren eller til et autorisert serviceverksted. For informasjon om nærmeste autoriserte serviceverksted, kontakt ditt lokale Black & Decker-kontor på den adressen som er angitt i bruksanvisningen. En oversikt over autoriserte serviceverksteder og opplysninger om ettersalgsservice og kontakter er også tilgjengelig på Internett:

**www.2helpU.com**

Besøk vårt webområde **www.blackanddecker.no** for å registrere ditt nye Black & Decker-produkt og for å holde deg oppdatert om nye produkter og spesialtilbud. Du finner mer informasjon om Black & Decker og produktutvalget vårt på **www.blackanddecker.no**.

## Anvendelsesområde

Black & Decker-køle/fryse/varmeboksen er praktisk til midlertidig opbevaring af kolde eller varme drikke- og fødevarer. Dette apparat er kun beregnet til privat brug.

## Sikkerhedsvejledninger

**Advarsel!** Ved brug af batteridrevne apparater er det vigtigt, at grundlæggende sikkerhedsforholdsregler, herunder bl.a. nedenstående, altid følges for at mindske risikoen for brand, lækkende batterier, personskade og tingsskade.

- ◆ Læs hele denne vejledning omhyggeligt, før du bruger apparatet.
- ◆ Apparatets påtænkte anvendelse fremgår af vejledningen. Brugen af ekstraudstyr eller tilbehør eller udførelse af opgaver med apparatet ud over de i brugervejledningen anbefalede kan medføre risiko for personskade.
- ◆ Opbevar denne vejledning til fremtidig brug.

### Brug af apparatet

Vær altid opmærksom ved brugen af apparatet.

- ◆ Dette apparat må ikke bruges af unge eller svagelige personer uden opsyn.
- ◆ Apparatet må ikke bruges som legetøj.
- ◆ Apparatet må kun bruges på tørre steder. Lad ikke apparatet blive vådt.
- ◆ Apparatet må ikke nedsænkes i væsker.
- ◆ Lampehuset må ikke åbnes. Der er ingen dele inde i lampen, som kan serviceres af brugeren.
- ◆ Brug ikke apparatet i eksplosionstruede omgivelser, f.eks. hvor der er brændbare væsker, gasser eller støv.
- ◆ For at reducere risikoen for beskadigelse af stik og ledninger, må du aldrig trække i ledningen for at tage stikket ud af en stikkontakt.

### Efter brug

- ◆ Når apparatet ikke er i brug, skal det opbevares på et tørt sted med god ventilation, hvor det er utilgængeligt for børn.
- ◆ Børn må ikke have adgang til opbevarede apparater.
- ◆ Når apparatet opbevares eller transporteres i et køretøj, skal det anbringes i bagagerummet eller fastgøres for at forhindre bevægelse som følge af pludselige ændringer i hastighed eller retning.

### Eftersyn og reparationer

- ◆ Før brug skal apparatet kontrolleres for beskadigede eller defekte dele. Se efter knækkede dele, skader på kontakter og eventuelle andre tilstande, der kan påvirke apparatets drift.
- ◆ Brug ikke apparatet, hvis nogen del af det er beskadiget eller defekt.
- ◆ Sørg for at få beskadigede eller defekte dele repareret eller udskiftet på et autoriseret værksted.

- ◆ Forsøg aldrig at fjerne eller udskifte dele ud over dem, der er beskrevet i denne vejledning.

Apparatet er forsynet med følgende advarselssymboler:



KOLD/SLUKKET/VARM-kontakt (4), indstillet på varm.



KOLD/SLUKKET/VARM-kontakt (4), indstillet på kold.



Indikator for lavt bilbatteri.



Jævnstrømsledning til bilen.

- ◆ Apparatet er beregnet til opretholdelse af temperaturen på varme eller kolde drikke- eller fødevarer. Det er ikke beregnet til opvarmning eller tilberedning af kolde drikke- eller fødevarer.
- ◆ Denne enhed er beregnet til brug med en 12 V DC-strømkilde, der som minimum kan levere 5 A strøm. Forsøg IKKE at anvende andre strømkilder.
- ◆ Anvend aldrig enheden i et lukket rum. Sørg ALTID for tilstrækkelig ventilation, og at luften kan strømme frit omkring enheden, så luften fra blæseren spredes effektivt.
- ◆ Sørg for tilstrækkelig ventilation i form af et klimaanlæg eller et åbent vindue, når enheden anvendes i et køretøj eller i kabyssen på en båd. Med oprullede vinduer kan lufttemperaturen i en bil komme op på 65°C.
- ◆ Denne enhed er kun beregnet til bærbar brug. Den er ikke konstrueret til indbygning eller forsækning, da dette blokerer for enhedens luftspredningssystem og kan forårsage brand eller udgøre andre farer for sikkerheden.
- ◆ Brug kun enheden sammen med den medfølgende strømledning. Hvis ledningen slides eller beskadiges, må den ikke bruges, men skal udskiftes af et autoriseret Black & Decker-værksted.
- ◆ Anbring ikke drikke- eller fødevarer direkte i varme/kølerummet. Anbring drikke- eller fødevarerne i en egnet, lukket beholder, inden de placeres i apparatet.
- ◆ Denne enhed tænder og slukker ikke automatisk. Lad den ikke køre uovervåget i længere tid ad gangen.
- ◆ Enheden bliver varm indvendigt, når varmfunktionen er aktiveret. Vær forsigtig, når beholdere anbringes i eller tages ud af apparatet.
- ◆ Køleboksen slukker automatisk, når køretøjets batterispænding falder til under 10,7 Volt. Start motoren efter 3-4 timers drift for at genoplade batteriet, når enheden drives af køretøjets batteri.
- ◆ Hvis motoren er slukket i længere tid af gangen (om natten), anbefales det at koble apparatet fra tilbehørsudtaget, så køretøjets batteri ikke løber tør.

- ◆ Dette apparat er ikke godkendt til medicinske formål.
- ◆ Vejledning i god hygiejne
- ◆ Drikke- og fødevarer bevarer deres temperatur i en vis periode, efter at enheden er slukket eller koblet fra, men temperaturen i boksen vil gradvist blive som den omgivende temperatur.
- ◆ Overhold gængse hygiejneregler for apparater til tilberedning af fødevarer. Spis eller drik ikke letfordærlige fødevarer, som er beskadiget eller forurenede.
- ◆ Rens apparatet grundigt efter brug og inden efterfølgende brug.

### Funktioner

Dette apparat leveres med nogle af eller alle følgende egenskaber.

1. Lysdiode, der viser lavt bilbatteri
2. Lysdiode for VARM
3. Lysdiode for KOLD
4. Afbryder
5. Polstret top
6. Opbevaringspose
7. Indbygget blæser til spredning af varmen
8. DC-strømledning til bilen

## ANVENDELSE

Tilslutning til en bærbar 12 V DC-strømforsyning ved brug uden for køretøjet (fig. A)

- ◆ Sæt KOLD/SLUKKET/VARM-kontakten (4) på SLUKKET.
- ◆ Sæt strømledningens (8) 12 V DC-stik i 12 V DC-stikket på den bærbare strømforsyning.

**Bemærk:** Behold KOLD/SLUKKET/VARM-kontakten (4) på SLUKKET i fem minutter, inden der skiftes mellem VARM og KOLD.

### Brug af apparatet til køling

- ◆ Sæt KOLD/SLUKKET/VARM-kontakten (4) på SLUKKET. Start køretøjet, og sæt tændingskontakten på positionen "tilbehør".
- ◆ Sæt strømledningens (8) 12 V DC-stik i køretøjets 12 V DC-tilbehørsudtag.
- ◆ Sæt KOLD/SLUKKET/VARM-kontakten (4) på KOLD.
- ◆ Lysdioden for KOLD (3) lyser for at vise, at enheden køler.
- ◆ Anbring varerne i køleboksen, og luk låget. Overfyld ikke køleboksen, så låget ikke kan lukkes.
- ◆ Hold køleboksens låg lukket under brug, og luk det hurtigt efter ilægning/udtagning af varer.
- ◆ Sæt KOLD/SLUKKET/VARM-kontakten (4) på SLUKKET, og tag alle fødevarer ud efter brug.
- ◆ Tag køretøjets DC-strømledning (8) ud af køretøjets tilbehørsudtag.
- ◆ Rengør enheden som beskrevet i afsnittet Vedligeholdelse.

### Brug af apparatet til opvarmning (fig. A)

- ◆ Sæt KOLD/SLUKKET/VARM-kontakten (4) på SLUKKET. Start køretøjet, og sæt tændingskontakten på positionen "tilbehør".
- ◆ Sæt strømledningens (8) 12 V DC-stik i køretøjets 12 V DC-tilbehørsudtag.
- ◆ Sæt KOLD/SLUKKET/VARM-kontakten (4) på VARM.
- ◆ Lysdioden for VARM (2) lyser for at vise, at enheden varmer.
- ◆ Anbring varerne i varmeboksen, og luk låget. Overfyld ikke varmeboksen, så låget ikke kan lukkes.
- ◆ Enhedens varmesystem styres af en termostat.
- ◆ Hold varmeboksens låg lukket under brug, og luk det hurtigt efter ilægning/udtagning af varer.
- ◆ Sæt KOLD/SLUKKET/VARM-kontakten (4) på SLUKKET, og tag alle fødevarer ud efter brug.
- ◆ Tag køretøjets DC-strømledning (8) ud af køretøjets tilbehørsudtag.
- ◆ Rengør enheden som beskrevet i afsnittet Vedligeholdelse.

### Ændring af apparatet til en fryseboks (fig. B)

- ◆ Fyld den forseglede isbakke (9) (medfølger) kvart op med vand. Sæt låget på, og anbring bakken i bunden af køleboksen.
- ◆ Anbring fryseisoleringspuden (10) (medfølger) oven på den forseglede isbakke for at forvandle køleboksen til en fryseboks.

### Gode råd til optimal brug

Det tager varmeboksen ca. 100-120 minutter at nå maksimumtemperaturen (ca. 48 °C). Det anbefales, at varerne, der skal opbevares i varmeboksen, er opvarmet på forhånd. På den måde når varmeboksen hurtigst maksimumtemperaturen.

Det tager køleboksen ca. 120-200 minutter at nå minimumtemperaturen (ca. 27 °C under omgivende lufttemperatur). Det anbefales, at varerne, der skal opbevares i køleboksen, er afkølet på forhånd. På den måde når køleboksen hurtigst minimumtemperaturen.

Køle/fryse/varmeboksen kan bruges til de fleste varme eller kolde drikke- og fødevarer. Der kan anvendes beholdere, som normalt benyttes i husholdningen, eller engangsemballage.

## VEDLIGEHOLDELSE

Dit Black & Decker-værktøj er beregnet til at være i drift gennem en længere periode med minimal vedligeholdelse. Fortsat tilfredsstillende drift afhænger af korrekt behandling af værktøjet samt regelmæssig rengøring.

**Advarsel!** Tag apparatet ud af stikkontakten, før der udføres nogen form for vedligeholdelse eller rengøring.



- ◆ Aftør regelmæssigt apparatet med en fugtig klud. Der må ikke bruges skuremidler eller opløsningsmidler. Apparatet må ikke nedsænkes i væsker.

## Miljø



Når dit apparat er udtjent, eller du ikke længere har brug for det, beskyt da naturen ved ikke at smide det ud sammen med det almindelige affald. Black & Decker-værksteder modtager gammelt Black & Decker-værktøj og sørger for, at det bortskaffes på en miljørigtig måde.



Ved adskilt bortskaffelse af brugte produkter og emballage bliver der mulighed for at genanvende forskellige stoffer. Genanvendelse af stoffer medvirker til at forebygge miljøforurening og mindsker behovet for råstoffer.

Lokal lovgivning kan kræve separat indsamling af elprodukter fra husholdningen, ved kommunale affaldsdepoter eller af den detailhandlende ved køb af et nyt produkt.

Black & Decker sørger for at indsamle og genanvende Black & Decker-produkter, når disse ikke længere kan bruges. Hvis du vil benytte dig af denne service, skal du returnere produktet til et autoriseret værksted, der indsamler produkterne for os.

Kontakt det lokale Black & Decker-kontor på den adresse, som er opgivet i denne vejledning, for at få oplysninger om det nærmeste autoriserede værksted. En liste over alle autoriserede Black & Decker-serviceværksteder samt servicevilkår og kontaktpersoner er tilgængelig på internettet på adressen: [www.2helpU.com](http://www.2helpU.com).

## Tekniske data

		<b>BDV212F</b>
Spænding	Vdc	12
Indgangsstrøm	A	5
Kabellængde	m	2,1
Beholderstørrelse	l	9
Vægt	kg	4,3
Klimaklasse		T

## EU overensstemmelseserklæring

BDV212F

Black & Decker erklærer, at disse produkter er i overensstemmelse med følgende:

Standarder & lovgivning.

95/54/EF, 73/23/EØF, 89/336/EØF EN60335, EN50366, EMC E4

Kevin Hewitt  
Director of Consumer Engineering  
Spennymoor, County Durham  
DL16 6JG,  
Storbritannien  
31-08-2006

## Garanti

Black & Decker garanterer, at produktet er frit for materielle skader og/eller fabrikationsfejl ved levering til kunden.

Garantien er et tillæg til forbrugers lovsikrede rettigheder og påvirker ikke disse. Garantien gælder inden for medlemsstaterne af den Europæiske Union og i det Europæiske Frihandelsområde.

Hvis et Black & Decker-produkt går i stykker på grund af materiel skade og/eller fabrikationsfejl eller på anden måde ikke fungerer i overensstemmelse med specifikationen inden for 24 måneder fra købsdatoen, påtager Black & Decker sig at reparere eller ombytte produktet med mindst mulig ulempe for kunden. Garantien gælder ikke for fejl og mangler, der er sket i forbindelse med:

- ◆ normal slitage
- ◆ uheldige følger efter unormal anvendelse af værktøjet
- ◆ overbelastning, hærværk eller overdrevent intensiv brug af værktøjet eller ulykkeshændelse
- ◆ Garantien gælder ikke, hvis reparationer er udført af nogen anden end et autoriseret Black & Decker-værksted.

For at udnytte garantien skal produktet og købskvitteringen indleveres til forhandleren eller til et autoriseret værksted. Kontakt det lokale Black & Decker-kontor på den adresse, som er opgivet i denne vejledning, for at få oplysninger om det nærmeste autoriserede værksted. En liste over alle autoriserede Black & Decker-serviceværksteder samt servicevilkår er tilgængelig på internettet på adressen:

[www.2helpU.com](http://www.2helpU.com)

Gå venligst ind på vores website

[www.blackanddecker.dk](http://www.blackanddecker.dk) for at registrere dit nye produkt og for at blive holdt ajour om nye produkter og specialtilbud. Der findes yderligere oplysninger om mærket Black & Decker og vores produktsortiment på adressen [www.blackanddecker.dk](http://www.blackanddecker.dk).



## Käyttötarkoitus

Black & Deckerin kannettava jäähdyn/pakastin/lämmitin on kylmien ja lämpimien ruokien ja juomien kätevä kuljetus- ja säilytyslaite. Laite on tarkoitettu vain yksityiskäyttöön.

## Turvallisuusohjeet

**Varoitus!** Tulipalon, akkuvuodon sekä henkilö- ja materiaalivahinkojen ehkäisemiseksi akkukäyttöisiä laitteita käytettäessä on aina noudatettava perusturvallisuusohjeita, mukaan lukien seuraavat ohjeet.

- ◆ Lue nämä ohjeet huolellisesti ennen laitteen käyttöä.
- ◆ Käyttötarkoitus kuvataan ohjeissa. Muiden kuin ohjeissa suositeltujen lisävarusteiden tai -osien käyttö sekä laitteen käyttö muuhun kuin oppaassa suositeltuun tarkoitukseen voi aiheuttaa henkilövahingon vaaran.
- ◆ Säilytä ohjeet tulevaa tarvetta varten.

## Laitteen käyttö

Ole aina huolellinen käyttäessäsi laitetta.

- ◆ Tätä laitetta ei ole tarkoitettu nuorten tai lihasvoimaltaan heikkojen henkilöiden käyttöön ilman valvontaa.
- ◆ Laitetta ei tule käyttää leluina.
- ◆ Soveltuu vain kuivaan käyttöympäristöön. Älä anna laitteen kastua.
- ◆ Älä upota laitetta veteen.
- ◆ Älä avaa laitteen koteloa. Sen sisällä ei ole käyttäjän huollettavissa olevia osia.
- ◆ Älä käytä laitetta räjähdysalttiissa ympäristössä, jossa on palavaa nestettä, kaasua tai pölyä.
- ◆ Älä koskaan irrota johtoa pistorasiasta johdosta vetäen. Pistoke tai johto voi vahingoittua.

## Käytön jälkeen

- ◆ Kun laitetta ei käytetä, säilytä sitä kuivassa, ilmavassa paikassa poissa lasten ulottuvilta.
- ◆ Pidä laite lasten ulottumattomissa.
- ◆ Kun laitetta säilytetään tai kuljetetaan ajoneuvossa, sijoita se tavaratilaan tai kiinnitä se kunnolla, ettei se matkan aikana pääse liikkumaan.

## Tarkastus ja korjaus

- ◆ Tarkista ennen laitteen käyttöä, ettei laitteessa ole vahingoittuneita tai viallisia osia. Tarkista osien ja kytkimien kunto sekä muut seikat, jotka voivat vaikuttaa laitteen toimintaan.
- ◆ Älä käytä laitetta, jos jokin osa on vahingoittunut tai viallinen.
- ◆ Korjauta tai vaihdata vaurioituneet tai vialliset osat valtuutetussa huoltoliikkeessä.
- ◆ Älä koskaan yritä korjata tai vaihtaa muita kuin ohjeissa erikseen määriteltyjä osia.

Laitteessa on seuraavat merkinnät:



COLD/OFF/HOT-kytkin (kylmä/pois/kuuma)  
(4) kuumalle



COLD/OFF/HOT-kytkin (kylmä/pois/kuuma)  
(4) kylmälle



Ajoneuvon heikentyneen akkuvirran ilmaisin



Virtajohto ajoneuvokäyttöön

- ◆ Laite on tarkoitettu säilyttämään valmiiksi kuumennetun tai jäähdytetyn ruoan tai juoman lämpötilan. Se ei ole tarkoitettu kylmien ruokien kuumennukseen tai kypsennykseen.
- ◆ Laite vaatii 12 voltin tasavirtalähteen, joka antaa vähintään 5 ampeerin virtaa. ÄLÄ käytä mitään muita virtalähteitä.
- ◆ Laitetta ei saa sijoittaa suljettuun tilaan. Huolehdi AINA, että ilmanvaihto on riittävä laitteen ympärillä, jotta tuulettimen puhaltama ilma pääsee esteettä poistumaan.
- ◆ Kun laitetta käytetään ajoneuvossa tai veneessä, riittävä ilmanvaihto edellyttää ilmastointia tai avattua ikkunaa. Suljetussa autossa lämpötila voi kohota jopa 65 asteeseen.
- ◆ Laite on tarkoitettu vain mukana kuljetettavaksi, ei asennettavaksi kiinteästi. Kiinteä uppoasennus estää vapaan ilmanvaihdon, joka puolestaan voi aiheuttaa tulipalon tai muun vaaratilanteen.
- ◆ Käytä vain laitteen mukana toimitettua virtajohtoa. Jos johto kuluu tai vaurioituu, älä käytä sitä. Vaihda se uuteen valtuutetussa Black & Decker -huoltokorjaamossa.
- ◆ Älä laita ruokaa tai juomaa sellaisenaan kylmä-/lämpösäiliöön. Sulje ruoka ja juoma sopiviin astioihin ja sijoita sitten astiat laitteeseen.
- ◆ Laitteen virta ei kytkeydy tai katkea automaattisesti. Älä jätä sitä pitkäksi aikaa ilman valvontaa.
- ◆ Laitteen sisäosa kuumenee, kun laitetta käytetään lämmittimenä. Muista se, kun otat jotakin säiliöstä tai lisäät sinne jotakin.
- ◆ Jäähdyttimen toiminta lakkaa automaattisesti, jos ajoneuvon akun jännite laskee alle 10,7 voltin. Jos laitetta käytetään ajoneuvon akulla, käynnistä ajoneuvo 3-4 käyttötunnin jälkeen akun lataamiseksi.
- ◆ Jos ajoneuvo on pitkään käyttämättä (yön yli), laite kannattaa irrottaa virtaliitännästä, ettei ajoneuvon akku pääse tyhjenemään.
- ◆ Laitetta ei ole tarkoitettu lääkinälliseen käyttöön.
- ◆ Ruokahygieniaa koskevia ohjeita
- ◆ Ruoka ja juoma säilyttävät lämpötilansa laitteen sisällä jonkin aikaa virran katkaisun jälkeen, mutta vähitellen niiden lämpötila palautuu ympäristössä vallitsevalle tasolle.

- ◆ Noudata ruuan valmistusvälineitä koskevia yleisiä hygieniaohteita. Älä käytä ravinnoiksi sellaisia ruokia tai juomia, jotka mahdollisesti ovat jo alkaneet pilaantua.
- ◆ Puhdista laite huolellisesti käytön jälkeen ja ennen seuraavaa käyttökertaa.

## Yleiskuvaus

Tässä laitteessa on kaikki seuraavat ominaisuudet tai joitakin niistä:

1. Ajoneuvon heikentyneen akkuvirran merkkivalo
2. Lämmityksen merkkivalo
3. Jäähdytyksen merkkivalo
4. Virrankatkaisija
5. Lämpöeristetty kansi
6. Säilytystasku
7. Kiinteä tuuletin
8. Autolatausjohto

## KÄYTTÖ

Kytkeminen kannettavaan 12 voltin virtalähteeseen käytettäessä muualla kuin ajoneuvossa (kuva A)

- ◆ Siirrä COLD/OFF/HOT -kytkin (4) asentoon OFF (virta katkaistu).
- ◆ Kiinnitä 12 voltin virtajohdon (8) pistoke kannettavan virtalähteen 12 voltin liitäntään.

**Huomautus:** Anna COLD/OFF/HOT-kytkimen (4) olla OFF-asennossa viisi minuuttia, ennen kuin kytket laitteen lämmittämään (HOT) tai jäähdyttämään (COLD).

### Laitteen käyttäminen jäähdyttimenä

- ◆ Siirrä COLD/OFF/HOT -kytkin (4) asentoon OFF (virta katkaistu). Käynnistä ajoneuvo tai kytke sen virta virta-avaimella.
- ◆ Työnnä 12 voltin virtajohdon (8) pistoke ajoneuvon 12 V lisälaiteliitäntään.
- ◆ Siirrä COLD/OFF/HOT -kytkin (4) asentoon COLD (kylmä).
- ◆ Jäähdytyksen merkkivalo (3) osoittaa, että laite kylmenee.
- ◆ Aseta kylmänä pidettävät tuotteet säiliöön ja sulje kansi. Älä täytä jäähdytintä liikaa, muuten kansi ei mene kunnolla kiinni.
- ◆ Pidä kansi suljettuna jäähdytyksen aikana. Sulje kansi nopeasti sen jälkeen, kun otat tai lisäät jotakin.
- ◆ Käännä COLD/OFF/HOT-kytkin (4) käytön jälkeen OFF-asentoon ja tyhjennä säiliö.
- ◆ Irrota virtajohto (8) ajoneuvon lisälaiteliitännästä.
- ◆ Puhdista laite kohdassa Huolto annettujen ohjeiden mukaan.

### Laitteen käyttäminen lämmittimenä (kuva A)

- ◆ Siirrä COLD/OFF/HOT -kytkin (4) asentoon OFF (virta katkaistu). Käynnistä ajoneuvo tai kytke sen virta virta-avaimella.

- ◆ Työnnä 12 voltin virtajohdon (8) pistoke ajoneuvon 12 V lisälaiteliitäntään.
- ◆ Siirrä COLD/OFF/HOT -kytkin (4) asentoon HOT (kuuma).
- ◆ Lämmityksen merkkivalo (2) osoittaa, että laite kuumenee.
- ◆ Aseta lämpimänä pidettävät tuotteet säiliöön ja sulje kansi. Älä täytä säiliötä liikaa. Tarkista, että kansi menee kunnolla kiinni.
- ◆ Laitteen lämmitysjärjestelmää ohjaa termostaatti.
- ◆ Pidä kansi suljettuna lämmityksen aikana. Sulje kansi nopeasti sen jälkeen, kun otat tai lisäät jotakin.
- ◆ Käännä COLD/OFF/HOT-kytkin (4) käytön jälkeen OFF-asentoon ja tyhjennä säiliö.
- ◆ Irrota virtajohto (8) ajoneuvon lisälaiteliitännästä.
- ◆ Puhdista laite kohdassa Huolto annettujen ohjeiden mukaan.

### Laitteen käyttäminen pakastimena (kuva B)

- ◆ Täytä laitteen varustukseen kuuluva suljettava jääpala-astia (9) vedellä neljänneksen verran. Kiinnitä kansi paikalleen ja aseta astia jäähdyttimen pohjalle.
- ◆ Aseta varustukseen kuuluva eristelevy (10) suljetun jääpala-astian päälle. Nyt jäähdytintä toimii pakastimena.

### Vinkkejä parhaimman tuloksen saamiseksi

Lämmittimeltä vie noin 100-120 minuuttia enimmäislämpötilan (noin 48 °C) saavuttamiseen. On suositeltavaa, että lämmittimeen sijoitettava ruoka ja juoma on valmiiksi esilämmitetty. Se nopeuttaa enimmäislämpötilan saavuttamista.

Jäähdyttimeltä vie noin 120-200 minuuttia alimman toimintalämpötilan (noin 27 °C alle ympäröivän lämpötilan) saavuttamiseen. On suositeltavaa, että jäähdyttimeen sijoitettava ruoka ja juoma on valmiiksi esijäähdytetty. Se nopeuttaa alimman jäähdytyslämpötilan saavuttamista. Kannettava jäähdytin/pakastin/lämmitin soveltuu useimmille kylmille ja kuumille ruuilla ja juomilla. Sopii tavallisille elintarvike- ja juomapakkauksille sekä valmisruokapakkauksille.

## HUOLTO

Black & Decker -työkalu on suunniteltu toimimaan mahdollisimman pitkän aikaa mahdollisimman vähällä huollolla. Oikealla huollolla ja säännöllisellä puhdistuksella laite säilyttää suorituskykynsä.

**Varoitus!** Ennen huoltoa ja puhdistusta laitteen tulee olla pois päältä ja irti virtalähteestä.

- ◆ Pyyhi laite säännöllisesti kostealla rätillä. Älä koskaan käytä puhdistamiseen liuotainaineita tai syövyttäviä puhdistusaineita. Älä upota laitetta veteen.

## Ympäristö



Kun laitteesi aikanaan täytyy vaihtaa tai ei kelpaa enää käyttöön, ota huomioon ympäristötekijät. Black & Deckerin valtuutetut huoltoliikkeet ottavat vastaan Black & Decker -työkaluja ja varmistavat, että ne hävitetään ympäristöystävällisesti.



Käytettyjen tuotteiden ja pakkausmateriaalien erilliskeruun avulla materiaalit voidaan kierrättää ja käyttää uudelleen. Kierrätysmateriaalien käyttö auttaa vähentämään ympäristön saastumista ja uusien raaka-aineiden tarvetta.

Paikallisissa säädöksissä voidaan määrätä, että kodin sähkötuotteiden keruu tapahtuu kaupunkien jätteidenkäsittelyasemilla tai laitteita myyvissä liikkeissä uuden tuotteen oston yhteydessä.

Kun laitteesi on käytetty loppuun, älä heitä sitä tavallisten roskien mukana pois, vaan vie se paikkakuntasi kierrätyskeskukseen tai jätä valtuutettuun Black & Deckerin huoltoliikkeeseen.

Tiedot valtuutetuista huoltoliikkeistä saa ottamalla yhteyttä Black & Decker Oy:hyn sekä Internetistä osoitteesta

**www.2helpU.com.**

## Tekniset tiedot

BDV212F		
Jännite	Vdc	12
Syöttövirta	A	5
Kaapelin pituus	m	2.1
Säiliön koko	l	9
Paino	kg	4.3
Ilmastoluokka		T

## EU:n yhdenmukaisuusilmoitus

BDV212F

Black & Decker vakuuttaa näiden tuotteiden olevan seuraavien standardien vaatimusten mukaiset:

Standardit ja määräykset

95/54/EY, 73/23/ETY, 89/336/ETY, EN60335,  
EN50366, EMC E4

Kevin Hewitt  
Director of Consumer Engineering  
Spennymoor, County Durham  
DL16 6JG,  
Iso-Britannia  
31-08-2006

## Takuu

Black & Decker Oy takaa, ettei laitteessa ollut materiaali- ja/ tai valmistusvikaa silloin, kun se toimitettiin ostajalle. Takuu on lisäys kuluttajan laillisiin oikeuksiin eikä vaikuta niihin. Takuu on voimassa Euroopan unionin jäsenmaissa ja Euroopan vapaakauppa-alueella (EFTA).

Mikäli Black & Decker -tuote hajoaa materiaali- ja/ tai valmistusvirheen tai teknisten tietojen epätarkkuuden vuoksi 24 kk:n kuluessa ostopäivästä, Black & Decker korjaa laitteen ilman kustannuksia ostajalle tai vaihtaa sen uuteen Black & Decker Oy:n valinnan mukaan. Takuu ei kata vikoja, jotka johtuvat laitteen

- ◆ normaalista kulumisesta
- ◆ ylikuormituksesta, virheellisestä käytöstä tai hoidosta
- ◆ vahingoittamisesta vieraalla esineellä tai aineella tai onnettomuustapauksessa.
- ◆ Takuu ei ole voimassa, mikäli laitetta on korjannut joku muu kuin Black & Deckerin valtuuttama huoltoliike.

Edellytyksenä takuun saamiselle on, että ostaja jättää laitteen ja ostokuitin jälleenmyyjälle tai valtuutetulle huoltoliikkeelle viimeistään 2 kuukauden kuluessa vian ilmenemisestä. Tiedot valtuutetuista huoltoliikkeistä saa ottamalla yhteyttä Black & Decker Oy:hyn sekä Internetistä osoitteesta

**www.2helpU.com**, jossa on myös takuuehdot.

Rekisteröi uusi Black & Decker -tuotteesi ja katso uusien tuotteiden ja erikoistarjousten tiedot verkkosivuiltamme osoitteesta **www.blackanddecker.fi**. Katso Black & Decker -tavaramerkin ja tuotevalikoimamme lisätiedot osoitteesta **www.blackanddecker.fi**.

## Ενδειγμένη χρήση

Ο ψύκτης/καταψύκτης και θερμαντήρας ταξιδιού Black & Decker σας παρέχει έναν εξυπηρετικό χώρο προσωρινής αποθήκευσης για κρύα ή ζεστά ποτά και φαγητά. Αυτή η συσκευή προορίζεται μόνο για ερασιτεχνική χρήση.

## Οδηγίες ασφαλείας

**Προειδοποίηση!** Κατά τη χρήση συσκευών που τροφοδοτούνται με μπαταρία, θα πρέπει να λαμβάνονται οι βασικές προφυλάξεις ασφαλείας, συμπεριλαμβανομένων των παρακάτω, για τον περιορισμό του κινδύνου πυρκαγιάς, διαρροής υγρών μπαταρίας, τραυματισμού προσώπων και υλικών ζημιών.

- ♦ Πριν χρησιμοποιήσετε τη συσκευή διαβάστε προσεκτικά ολόκληρο το εγχειρίδιο.
- ♦ Η ενδειγμένη χρήση περιγράφεται σε αυτό το εγχειρίδιο. Τόσο η χρήση εξαρτημάτων ή προσθηκών όσο και η πραγματοποίηση εργασιών με τη συσκευή που δεν συνιστώνται σε αυτό το εγχειρίδιο οδηγούν εγκυμονεί κίνδυνο τραυματισμού.
- ♦ Φυλάξτε αυτό το εγχειρίδιο για μελλοντική αναφορά.

## Χρησιμοποίηση της συσκευής

Προσέχετε πάντα όταν χρησιμοποιείτε τη συσκευή.

- ♦ Αυτή η συσκευή δεν προορίζεται για χρήση από νεαρά ή αδύναμα άτομα χωρίς επίβλεψη.
- ♦ Η συσκευή δεν πρέπει να χρησιμοποιείται σαν παιχνίδι.
- ♦ Να χρησιμοποιείται σε χώρους χωρίς υγρασία. Φροντίστε να μην βραχεί η μονάδα.
- ♦ Μην βουτάτε τη συσκευή μέσα σε νερό.
- ♦ Μην ανοίγετε το περίβλημα του σώματος της συσκευής. Τα εξαρτήματα στο εσωτερικό δεν επιδέχονται επισκευής από το χρήστη.
- ♦ Μη χρησιμοποιείτε τη συσκευή σε περιβάλλον όπου υπάρχει κίνδυνος έκρηξης, π.χ. παρουσία εύφλεκτων υγρών, αερίων ή σκόνης.
- ♦ Για να βγάλετε το φισ από την πρίζα, μην τραβάτε από το καλώδιο αλλά από το ίδιο το φισ. Έτσι θα αποφύγετε τον κίνδυνο φοράς του φισ και του καλωδίου.

## Μετά τη χρήση

- ♦ Όταν δεν χρησιμοποιείται, η συσκευή πρέπει να φυλάσσεται σε στεγνό μέρος, με καλό αερισμό και μακριά από παιδιά.

- ♦ Τα παιδιά δεν πρέπει να έχουν πρόσβαση σε αποθηκευμένες συσκευές.
- ♦ Όταν η συσκευή φυλάσσεται ή μεταφέρεται με ένα όχημα, πρέπει να τοποθετείται στο χώρο αποσκευών ή να στερεώνεται ώστε να μη μετακινείται σε περίπτωση απότομων μεταβολών της ταχύτητας ή της κατεύθυνσης του οχήματος.

## Επιθεώρηση και επισκευές

- ♦ Πριν από τη χρήση, ελέγξτε τη συσκευή σας για τυχόν κατεστραμμένα ή ελαττωματικά τμήματα. Ελέγξτε αν υπάρχουν σπασμένα εξαρτήματα, ζημιά στους διακόπτες και οποιοσδήποτε άλλες συνθήκες που θα μπορούσαν να επηρεάσουν τη λειτουργία της.
- ♦ Μη χρησιμοποιείτε τη συσκευή, αν κάποιο εξάρτημά της παρουσιάζει ζημιά ή ελάττωμα.
- ♦ Φροντίστε να γίνει η επισκευή ή η αντικατάσταση των τυχόν ελαττωματικών εξαρτημάτων από εξουσιοδοτημένο κέντρο επισκευών.
- ♦ Ποτέ μην επιχειρείτε να αφαιρέσετε ή να αντικαταστήσετε εξαρτήματα, άλλα από αυτά που προσδιορίζονται σε αυτό το εγχειρίδιο.

Τα ακόλουθα σύμβολα αναγράφονται στη συσκευή σας:



Διακόπτης COLD/OFF/HOT (4), θέση ζεστού.



Διακόπτης COLD/OFF/HOT (4), θέση κρύου.



Ένδειξη πεσμένης μπαταρίας οχήματος.



Καλώδιο τροφοδοσίας DC από όχημα.

- ♦ Η συσκευή προορίζεται για τη διατήρηση της θερμοκρασίας προθερμασμένων ή προψυγμένων φαγητών και ποτών. Δεν έχει σχεδιαστεί ώστε να ζεσταίνει ή να μαγειρεύει κρύες τροφές.
- ♦ Αυτή η συσκευή προορίζεται για χρήση με μια πηγή τροφοδοσίας 12 Vdc, η οποία μπορεί να παρέχει ρεύμα τουλάχιστον 5 amp. ΜΗΝ προσπαθήσετε να τη χρησιμοποιήσετε με οποιαδήποτε άλλη πηγή τροφοδοσίας.

- ◆ Ποτέ μη λειτουργείτε τη συσκευή μέσα σε πολύ περιορισμένους χώρους. Εξασφαλίζετε ΠΑΝΤΑ επαρκή εξαερισμό και ελεύθερη ροή αέρα γύρω από τη συσκευή, ώστε να διαχέεται αποτελεσματικά η θερμότητα του αέρα που εξάγεται από τον ανεμιστήρα.
- ◆ Όταν λειτουργείτε τη συσκευή μέσα σε ένα όχημα ή στην καμπίνα ενός σκάφους, πρέπει να παρέχεται επαρκής εξαερισμός από ένα σύστημα κλιματισμού ή ένα ανοικτό παράθυρο. Σε αυτοκίνητα με ανεβασμένα παράθυρα, η θερμοκρασία του αέρα μπορεί να φτάσει τους 65 °C.
- ◆ Αυτή η συσκευή προορίζεται μόνο για φορητή χρήση. Δεν έχει σχεδιαστεί ώστε να εντοιχίζεται, διότι κάτι τέτοιο θα παρεμπόδιζε το σύστημα έκλυσης της θερμότητας του αέρα της συσκευής και θα μπορούσε να προκαλέσει πυρκαγιά ή άλλη επικίνδυνη κατάσταση.
- ◆ Χρησιμοποιήστε την μόνο με το παρεχόμενο καλώδιο τροφοδοσίας. Εάν το καλώδιο φθαρεί ή καταστραφεί, διακόψτε τη χρήση της συσκευής και αντικαταστήστε το καλώδιο σε ένα εξουσιοδοτημένο σέρβις της Black & Decker.
- ◆ Μην τοποθετείτε φαγητά και ποτά απευθείας στο θάλαμο θέρμανσης/ψύξης. Τοποθετείτε τα φαγητά ή ποτά σε κατάλληλα στεγανά δοχεία προτού τα τοποθετήσετε μέσα στη συσκευή.
- ◆ Αυτή η συσκευή δεν ενεργοποιείται και απενεργοποιείται αυτόματα. Μην τη λειτουργείτε χωρίς επίβλεψη για μεγάλα χρονικά διαστήματα.
- ◆ Το εσωτερικό αυτής της συσκευής ζεσταίνεται κατά τη λειτουργία θέρμανσης. Προσέχετε όταν τοποθετείτε ή αφαιρείτε δοχεία από τη συσκευή.
- ◆ Ο ψύκτης απενεργοποιείται αυτόματα όταν η τάση της μπαταρίας του οχήματος πέφτει κάτω από τα 10,7 Volt. Όταν τροφοδοτείτε τη συσκευή από την μπαταρία ενός οχήματος, μετά από 3-4 ώρες λειτουργίας ξεκινήστε τον κινητήρα σας για να επαναφορτίσετε την μπαταρία του οχήματος.
- ◆ Εάν ο κινητήρας παραμένει σβηστός για μεγάλο χρονικό διάστημα (όλο το βράδυ), είναι σκόπιμο η συσκευή να αποσυνδεθεί από την υποδοχή αναπήρα ώστε να αποτραπεί το άδειασμα της μπαταρίας του οχήματος.

- ◆ Αυτή η συσκευή δεν είναι εγκεκριμένη για ιατρική χρήση.
- ◆ Οδηγίες για την υγιεινή των τροφίμων
- ◆ Τα φαγητά και τα ποτά διατηρούν τη θερμοκρασία τους για κάποιο χρόνο μετά την αποσύνδεση ή απενεργοποίηση της συσκευής, όμως η θερμοκρασία τελικά εξισώνεται με τη θερμοκρασία του περιβάλλοντα αέρα.
- ◆ Τηρείτε τους κανόνες υγιεινής που ισχύουν για κάθε συσκευή προετοιμασίας τροφών. Μην τρώτε ή πίνετε ευαίσθητες τροφές που ίσως έχουν χαλάσει ή μολυνθεί.
- ◆ Καθαρίζετε διεξοδικά τη συσκευή μετά τη χρήση και πριν από την επόμενη χρήση.

### Χαρακτηριστικά

Η συσκευή αυτή διαθέτει μερικά ή όλα από τα παρακάτω χαρακτηριστικά:

1. Ενδεικτική λυχνία LED χαμηλής μπαταρίας του οχήματος
2. Ενδεικτική λυχνία LED ζεστού
3. Ενδεικτική λυχνία LED κρύου
4. Διακόπτης on/off
5. Καπάκι με επένδυση από μαλακό υλικό
6. Θήκη αποθήκευσης
7. Ενσωματωμένος ανεμιστήρας διάχυσης της θερμότητας
8. Καλώδιο τροφοδοσίας DC από όχημα

### ΧΡΗΣΗ

Σύνδεση με μια φορητή πηγή τροφοδοσίας 12 Vdc, για χρήση μακριά από το όχημα (εικ.Α)

- ◆ Μετακινήστε το διακόπτη COLD/OFF/HOT (4) στη θέση OFF.
- ◆ Εισάγετε το βύσμα 12 Vdc του καλωδίου τροφοδοσίας (8) στην υποδοχή 12 Vdc της φορητής πηγής τροφοδοσίας.

**Σημείωση:** Αφήστε το διακόπτη COLD/OFF/HOT (4) στη θέση OFF για πέντε λεπτά προτού τον μετακινήσετε στη θέση HOT ή COLD.

### Χρήση της συσκευής ως ψύκτη

- ◆ Μετακινήστε το διακόπτη COLD/OFF/HOT (4) στη θέση OFF. Ανάψτε τον κινητήρα ή γυρίστε το κλειδί ανάφλεξης στη «βοηθητική» θέση.
- ◆ Εισάγετε το βύσμα 12 Vdc του καλωδίου τροφοδοσίας (8) στην υποδοχή αναπήρα 12 Vdc του οχήματος.



- ◆ Μετακινήστε το διακόπτη COLD/OFF/HOT (4) στη θέση COLD.
- ◆ Η ενδεικτική λυχνία LED με την επιγραφή COLD (3) ανάβει ώστε να υποδηλώσει ότι η συσκευή είναι σε λειτουργία ψύξης.
- ◆ Τοποθετήστε τις τροφές στον ψύκτη και κλείστε το καπάκι. Μην παραγεμίζετε τον ψύκτη και βεβαιωθείτε ότι κλείνει το καπάκι.
- ◆ Κατά τη χρήση κρατάτε κλειστό το καπάκι του ψύκτη και κλείνετέ το γρήγορα μετά την προσθαφαίρεση τροφών.
- ◆ Μετά τη χρήση, μετακινήστε το διακόπτη COLD/OFF/HOT (4) στη θέση OFF και αφαιρέστε όλες τις τροφές από το εσωτερικό της συσκευής.
- ◆ Αποσυνδέστε το καλώδιο τροφοδοσίας dc από όχημα (8) από την υποδοχή αναπτήρα του οχήματος.
- ◆ Καθαρίστε τη συσκευή όπως περιγράφεται στην ενότητα Συντήρηση.

#### Χρήση της συσκευής ως θερμαντήρα (εικ. Α)

- ◆ Μετακινήστε το διακόπτη COLD/OFF/HOT (4) στη θέση OFF. Ανάψτε τον κινητήρα ή γυρίστε το κλειδί ανάφλεξης στη "βοηθητική" θέση (accessory).
- ◆ Εισάγετε το βύσμα 12 Vdc του καλωδίου τροφοδοσίας (8) στην υποδοχή αναπτήρα 12 Vdc του οχήματος.
- ◆ Μετακινήστε το διακόπτη COLD/OFF/HOT (4) στη θέση HOT.
- ◆ Η ενδεικτική λυχνία LED με την επιγραφή HOT (2) ανάβει ώστε να υποδηλώσει ότι η συσκευή είναι σε λειτουργία θέρμανσης.
- ◆ Τοποθετήστε τις τροφές στο θερμαντήρα και κλείστε το καπάκι. Μην παραγεμίζετε το θερμαντήρα. Βεβαιωθείτε ότι το καπάκι κλείνει.
- ◆ Το σύστημα θέρμανσης της συσκευής ελέγχεται με θερμοστάτη.
- ◆ Κατά τη χρήση κρατάτε κλειστό το καπάκι του θερμαντήρα και κλείνετέ το γρήγορα μετά την προσθαφαίρεση τροφών.
- ◆ Μετά τη χρήση, μετακινήστε το διακόπτη COLD/OFF/HOT (4) στη θέση OFF και αφαιρέστε όλες τις τροφές από το εσωτερικό της συσκευής.
- ◆ Αποσυνδέστε το καλώδιο τροφοδοσίας dc από όχημα (8) από την υποδοχή αναπτήρα του οχήματος.
- ◆ Καθαρίστε τη συσκευή όπως περιγράφεται στην ενότητα Συντήρηση.

#### Για να μετατρέψετε τη συσκευή σε καταψύκτη (εικ Β)

- ◆ Γεμίστε με νερό τη στεγανή παγοθήκη (9) (συμπεριλαμβάνεται) κατά το ένα τέταρτο. Τοποθετήστε το καπάκι και τοποθετήστε την παγοθήκη στο κάτω μέρος του ψύκτη.
- ◆ Τοποθετήστε το μονωτικό του καταψύκτη (10) (συμπεριλαμβάνεται) επάνω στην ερμητικά κλεισμένη παγοθήκη για να μετατρέψετε τον ψύκτη σε καταψύκτη.

#### Συμβουλές για άριστη χρήση

Ο θερμαντήρας χρειάζεται περίπου 100-120 λεπτά για να φτάσει τη μέγιστη θερμοκρασία θέρμανσής του (περίπου 48 °C). Είναι σκόπιμο οι τροφές που θα τοποθετηθούν στο θερμαντήρα να έχουν προθερμανθεί. Έτσι θα βοηθηθεί ο θερμαντήρας να φτάσει στη μέγιστη θερμοκρασία το ταχύτερο δυνατό.

Ο ψύκτης χρειάζεται περίπου 120-200 λεπτά για να φτάσει τη μέγιστη θερμοκρασία ψύξης του (περίπου 27 °C κάτω από τη θερμοκρασία του περιβάλλοντα αέρα). Είναι σκόπιμο οι τροφές που θα τοποθετηθούν στον ψύκτη να έχουν προψυχθεί. Έτσι θα βοηθηθεί ο ψύκτης να φτάσει στη χαμηλότερη θερμοκρασία το ταχύτερο δυνατό.

Ο ψύκτης/καταψύκτης και θερμαντήρας ταξιδιού μπορεί να χρησιμοποιείται με τα περισσότερα φαγητά και ποτά, είτε κρύα ή ζεστά. Χρησιμοποιείτε τυπικά οικιακά δοχεία ή έτοιμες για χρήση συσκευασίες φαγητών και ποτών.

#### ΣΥΝΤΗΡΗΣΗ

Αυτό το εργαλείο της Black & Decker έχει σχεδιαστεί έτσι ώστε να λειτουργεί για μεγάλο χρονικό διάστημα με την ελάχιστη δυνατή συντήρηση. Η αδιάλειπτη και ικανοποιητική λειτουργία του εργαλείου εξαρτάται από τη φροντίδα και τον τακτικό καθαρισμό.

**Προειδοποίηση!** Πριν πραγματοποιήσετε οποιοδήποτε συντήρηση ή καθαρισμό πάνω στη συσκευή, βγάλτε τη συσκευή από την πρίζα.

- ◆ Από καιρό σε καιρό σκουπίζετε τη συσκευή με ένα υγρό πανί. Μην χρησιμοποιείτε λειαντικά ή υγρά καθαρισμού που περιέχουν διαλυτικά. Μην βουτάτε τη συσκευή μέσα σε νερό.



## Προστασία του περιβάλλοντος



Εάν κάποια μέρα αποφασίσετε ότι η συσκευή σας χρειάζεται αντικατάσταση ή ότι δεν την χρειάζεστε άλλο, σκεφθείτε την προστασία του περιβάλλοντος. Τα κέντρα επισκευών της Black & Decker παραλαμβάνουν παλαιά εργαλεία Black & Decker και φροντίζουν για την απόρριψή τους με ασφαλή για το περιβάλλον τρόπο.



Η ανεξάρτητη συλλογή των μεταχειρισμένων προϊόντων και των υλικών συσκευασίας δίνει τη δυνατότητα ανακύκλωσης και επαναχρησιμοποίησης των υλικών. Με την επαναχρησιμοποίηση των ανακυκλωμένων υλικών αποτρέπεται η μόλυνση του περιβάλλοντος και μειώνεται η ζήτηση πρώτων υλών.

Οι κανονισμοί που ισχύουν στην περιοχή σας ενδέχεται να προβλέπουν την επιλεκτική περισυλλογή των ηλεκτρικών συσκευών που προέρχονται από νοικοκυριά σε κρατικές εγκαταστάσεις ή από τον έμπορο όταν αγοράσετε ένα καινούργιο προϊόν.

Η Black & Decker δίνει τη δυνατότητα ανακύκλωσης των προϊόντων της που έχουν συμπληρώσει τη διάρκεια ζωής τους. Για να χρησιμοποιήσετε αυτήν την υπηρεσία, επιστρέψτε το προϊόν σας σε οποιοδήποτε εξουσιοδοτημένο κέντρο επισκευών, όπου θα το παραλάβουν εκ μέρους μας.

Ενημερωθείτε για το πλησιέστερο εξουσιοδοτημένο κέντρο επισκευών της περιοχής σας, επικοινωνώντας με τα γραφεία της Black & Decker στη διεύθυνση που αναγράφεται στο εγχειρίδιο. Επίσης, για να πληροφορηθείτε για τα εξουσιοδοτημένα κέντρα επισκευών της Black & Decker και τους αρμόδιους των υπηρεσιών που παρέχονται μετά την πώληση, μπορείτε να ανατρέξετε στο Διαδίκτυο, στη διεύθυνση: [www.2helpU.com](http://www.2helpU.com).

### Τεχνικά χαρακτηριστικά

		BDV212F
Τάση	Vdc	12
Ρεύμα εισόδου	A	5
Μήκος καλωδίου	m	2.1
Μέγεθος περιέκτη	l	9
Βάρος	kg	4,3
Κλιματική κλάση		T

## Δήλωση συμμόρφωσης με την Ευρωπαϊκή Κοινότητα

BDV212F

Η Black & Decker δηλώνει ότι τα προϊόντα αυτά συμμορφώνονται με:  
Πρότυπα & Νομοθεσία.  
95/54/EE, 73/23/EOK, 89/336/ EOK, EN60335,  
EN50366, EMC E4

Kevin Hewitt  
Διευθυντής  
Εξυπηρέτησης Πελατών  
Spennymoor, County  
Durham  
DL16 6JG,  
Αγγλία Ηνωμένο Βασίλειο  
31-08-2006

## Εγγύηση

Η Black & Decker είναι σίγουρη για την ποιότητα των προϊόντων της και παρέχει σημαντική εγγύηση. Η παρούσα γραπτή εγγύηση αποτελεί πρόσθετο δικαίωμά σας και δεν ζημιώνει τα νόμιμα δικαιώματά σας. Η εγγύηση ισχύει εντός της επικράτειας των Κρατών Μελών της Ευρωπαϊκής Ένωσης και της Ευρωπαϊκής Ζώνης Ελευθέρων Συναλλαγών.

Σε περίπτωση που κάποιο προϊόν της Black & Decker παρουσιάσει βλάβη εξαιτίας ελαττωματικών υλικών, ποιότητας εργασίας ή έλλειψης συμφωνίας με τις προδιαγραφές εντός 24 μηνών από την ημερομηνία αγοράς, η Black & Decker εγγυάται την αντικατάσταση των ελαττωματικών τμημάτων, την επισκευή προϊόντων που έχουν υποστεί εύλογη φθορά λόγω χρήσης ή την αντικατάσταση των προϊόντων προκειμένου να εξασφαλίσει την ελάχιστη ενόχληση στους πελάτες της, εκτός εάν:

- Το προϊόν έχει χρησιμοποιηθεί σε εργασιακό, επαγγελματικό περιβάλλον ή αν έχει ενοικιαστεί.
- Έχει γίνει εσφαλμένη χρήση του προϊόντος ή έχει παραμεληθεί.
- Το προϊόν έχει υποστεί βλάβη από άλλα αντικείμενα, από ουσίες ή λόγω ατυχήματος.
- Έχει γίνει προσπάθεια επισκευής από μη εξουσιοδοτημένα κέντρα επισκευών ή από προσωπικό που δεν ανήκει στο προσωπικό της Black & Decker.

Για να ισχύσει η εγγύηση, πρέπει να υποβάλετε απόδειξη αγοράς στον πωλητή ή το εξουσιοδοτημένο κέντρο επισκευών. Ενημερωθείτε για το πλησιέστερο εξουσιοδοτημένο κέντρο επισκευών της περιοχής σας, επικοινωνώντας με τα γραφεία της Black & Decker στη διεύθυνση που αναγράφεται στο εγχειρίδιο. Επίσης, για να πληροφορηθείτε για τα εξουσιοδοτημένα κέντρα επισκευών της Black & Decker και τους αρμόδιους των υπηρεσιών που παρέχονται μετά την πώληση, μπορείτε να ανατρέξετε στο Διαδίκτυο, στη διεύθυνση:

**[www.2helpU.com](http://www.2helpU.com)**

Παρακαλούμε επισκεφθείτε την ιστοσελίδα μας **[www.blackanddecker.eu](http://www.blackanddecker.eu)** για να καταχωρήσετε το νέο σας προϊόν Black & Decker και για να ενημερώνεστε για τα νέα προϊόντα και τις ειδικές προσφορές. Περισσότερες πληροφορίες σχετικά με τη μάρκα Black & Decker και τη σειρά των προϊόντων μας θα βρείτε στη διεύθυνση **[www.blackanddecker.eu](http://www.blackanddecker.eu)**.

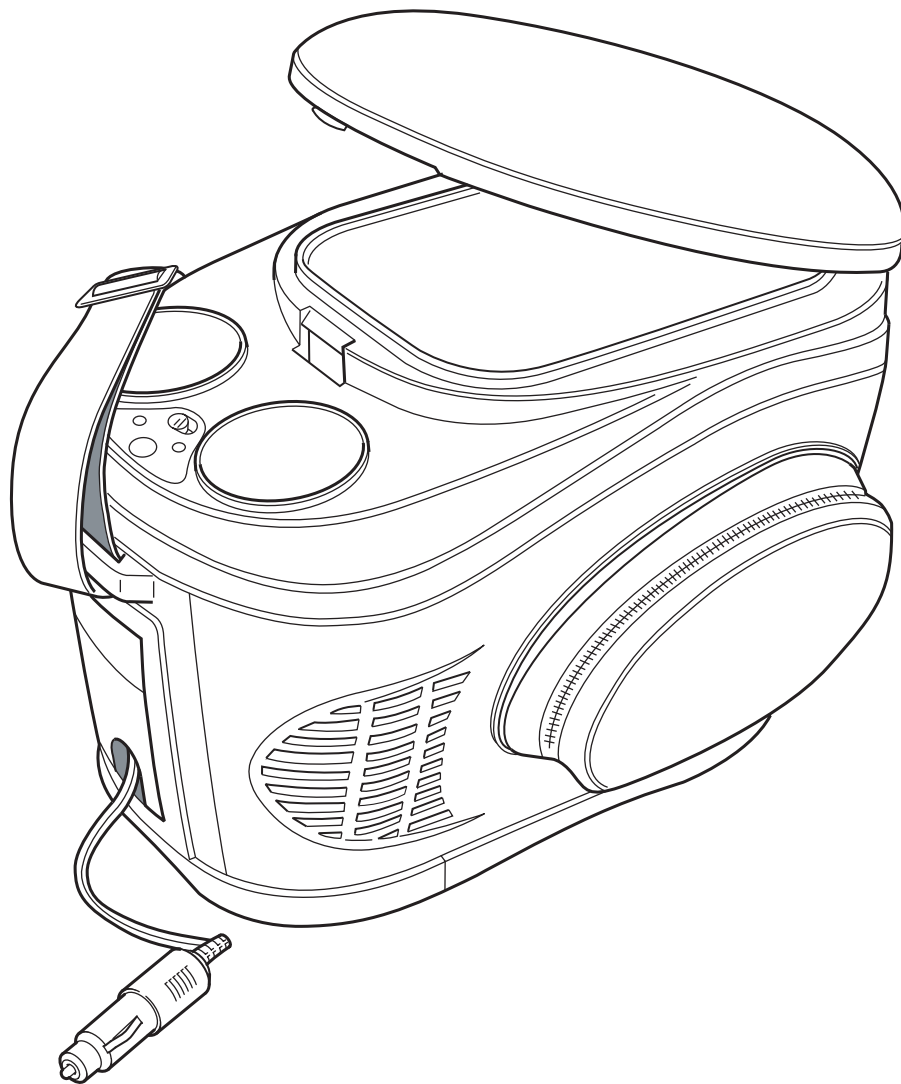

<b>Australia</b>	Black & Decker (Australia) Pty. Ltd. 20 Fletcher Road, Mooroolbark, Victoria, 3138	Tel. 03-8720 5100 Fax 03-9727 5940
<b>België/Belgique</b>	Black & Decker (Belgium) N.V. Campus Noord, Schaliënhoevedreef 20E 2800 Mechelen	Tel. 015 - 47 92 11 Fax 015 - 47 92 10
<b>Danmark</b>	Black & Decker Sluseholmen 2-4, 2450 København SV Internet: www.blackanddecker.dk	Tel. 70 20 15 30 Fax 36 94 49 01
<b>Deutschland</b>	Black & Decker GmbH Black & Decker Str. 40, D - 65510 Idstein	Tel. 06126/21 - 0 Fax 06126/21 29 80
<b>Ελλάδα</b>	Black & Decker (Ελλάς) A.E. Στράβωνος 7 & Λεωφ. Βουλιαγμένης 159 166 74 Γλυφάδα - Αθήνα	Τηλ. 210 8981616 Τηλ. 210 8982630 Φαξ Service 210 8983285
<b>España</b>	Black & Decker Ibérica, S.C.A. Parque de Negocios "Mas Blau" Edificio Muntadas, c/Bergadá, 1, Of. A6 08820 El Prat de Llobregat (Barcelona)	Tel. 934 797 400 Fax 934 797 419
<b>France</b>	Black & Decker (France) S.A.S. B.P. 21, 69571 Dardilly Cédex	Tel. 04 72 20 39 20 Fax 04 72 20 39 00
<b>Helvetia</b>	ROFO AG Gewerbezone Seeblick 3213 Kleinbödingen	Tel. 026-6749391 Fax 026-6749394
<b>Italia</b>	Black & Decker Italia SpA Viale Elvezia 2 20052 Monza (MI)	Tel. 039-23871 Fax 039-2387592/2387594 Numero verde 800-213935
<b>Nederland</b>	Black & Decker Benelux Joulehof 12, 4622 RG Bergen op Zoom	Tel. 0164 - 283000 Fax 0164 - 283100
<b>New Zealand</b>	Black & Decker 81 Hugo Johnston Drive Penrose, Auckland, New Zealand	Tel. 09 579 7600 Fax 09 579 8200
<b>Norge</b>	Black & Decker (Norge) A/S Postboks 4814, Nydalen, 0422 Oslo Internet: www.blackanddecker.no	Tlf. 22 90 99 00 Fax 22 90 99 01
<b>Österreich</b>	Black & Decker Vertriebsges.m.b.H Erlaaerstraße 165, 1231 Wien	Tel. 01 66116-0 Fax 01 66116-14
<b>Portugal</b>	Black & Decker Rua Egas Moniz 173 S. João do Estoril 2766-651 Estoril	Tel. 214667500 Fax 214667575
<b>Suomi</b>	Black & Decker Oy Keilasatama 3, 02150 Espoo Black & Decker Oy, Kägelhamnen 3, 02150 Esbo	Puh.: 010 400 430 Faksi: (09) 2510 7100 Tel: 010 400 430 Fax: (09) 2510 7100
<b>Sverige</b>	Black & Decker AB Fabriksg. 7, 412 50 Göteborg	Tel: 031-68 60 60 Fax: 031-68 60 80
<b>Türkiye</b>	İntratek Mühendislik ve Dış Tic. A.Ş. Ortaklar Cad. No:19/2 80290 Mecidiyeköy / İstanbul	Tel. 0212 211 22 10 Faks 0212 266 33 03
<b>United Kingdom</b>	Black & Decker 210 Bath Road Slough, Berkshire SL1 3YD	Tel. 01753 511234 Fax 01753 551155 Helpline 01753 574277
<b>Middle East &amp; Africa</b>	Black & Decker (Overseas) A.G. PB 5420, Dubai, United Arab Emirates	Tel. +971 4 2826464 Fax +971 4 2826466







Dealer address  
Händleradresse  
Cachet du revendeur  
Indirizzo del rivenditore  
Adres van de dealer  
Dirección del detallista  
Morada do revendedor  
Återförsäljarens adress  
Forhandlerens adresse  
Forhandler adresse  
Jälleenmyyjän osoite  
**Διεύθυνση αντιπροσώπου**

Date of purchase  
Kaufdatum  
Date d'achat  
Data d'acquisto  
Aankoopdatum  
Fecha de compra  
Data de compra  
Inköpsdatum  
Innkjøpsdato  
Indkøbsdato  
Ostopäivä  
**Ημερομηνία αγοράς**

◆ Name ◆ Nom ◆ Nome  
◆ Naam ◆ Nombre ◆ Nome ◆ Namin  
◆ Navn ◆ Navn ◆ Nimi ◆ Oνομα:

◆ Is this tool a gift? ◆ Ist dieses Gerät ein Geschenk? ◆ S'agit-il d'un cadeau? ◆ Si tratta di un regalo? ◆ Kreeg u de machine als cadeau? ◆ ¿Ha recibido usted esta herramienta como regalo? ◆ Recebeu esta ferramenta como presente? ◆ Är verktyget en gåva? ◆ Er verktyget en gave? ◆ Onko kone lahja? ◆ Το εργαλείο είναι δώρο?

◆ Address ◆ Adresse ◆ Adresse ◆ Indirizzo ◆ Adres ◆ Dirección ◆ Morada ◆ Address ◆ Adresse ◆ Adresse ◆ Osoite ◆ Διεύθυνση:

◆ Town ◆ Ort ◆ Ville ◆ Città ◆ Plaats  
◆ Ciudad ◆ Localidade ◆ Ort ◆ By ◆ By  
◆ Paikkakunta ◆ Πόλη:

◆ Yes ◆ Ja ◆ Oui ◆ Si ◆ Ja ◆ Sí  
◆ Sim ◆ Ja ◆ Ja ◆ Ja ◆ Kyllä ◆ Nαι  
◆ No ◆ Nein ◆ Non ◆ No ◆ Nee  
◆ No ◆ Não ◆ Nej ◆ Nei ◆ Nej  
◆ Ei ◆ Oχι

◆ Is this tool your first purchase? ◆ Ist dieses Gerät ein Erstkauf? ◆ Est-ce un 1er achat? ◆ Questo prodotto è il suo primo acquisto? ◆ Is deze machine uw eerste aankoop? ◆ ¿Es esta herramienta la primera de este tipo? ◆ Esta ferramenta é a sua primeira compra? ◆ Är detta ditt första B&D-verktyg? ◆ Er dette ditt første B&D verktyg? ◆ Onko tämä ensimmäinen B&D-

◆ Postal code ◆ Postleitzahl ◆ Code postal ◆ Codice postale ◆ Postcode  
◆ Código ◆ Código postal ◆ Postnr.  
◆ Postnr. ◆ Postnummer  
◆ Κωδικός

◆ konesi? ◆ Είναι το εργαλείο αυτό η πρώτη σας αγορά? ◆

◆ Yes ◆ Ja ◆ Oui ◆ Si ◆ Ja ◆ Sí  
◆ Sim ◆ Ja ◆ Ja ◆ Ja ◆ Kyllä ◆ Nαι  
◆ No ◆ Nein ◆ Non ◆ No ◆ Nee  
◆ No ◆ Não ◆ Nej ◆ Nei ◆ Nej  
◆ Ei ◆ Oχι

◆ Dealer address ◆ Händleradresse  
◆ Cachet du revendeur ◆ Indirizzo del rivenditore ◆ Adres van de dealer  
◆ Dirección del detallista ◆ Morada do revendedor ◆ Återförsäljarens adress  
◆ Forhandlerens adresse ◆ Forhandler adresse  
◆ Jälleenmyyjän osoite  
◆ Διεύθυνση αντιπροσώπου

.....  
.....

**Cat. no.:**



◆ Data protection act: Tick the box if you prefer not to receive further information. ◆ Bitte ankreuzen, falls Sie keine weiteren Informationen erhalten möchten. ◆ Si vous ne souhaitez pas recevoir d'informations, cochez cette case. ◆ Barrate la casella se non desiderate ricevere informazioni.  
◆ A.u.b. dit vakje aankruisen indien u geen informatie wenst te ontvangen.  
◆ Señale en la casilla sino quiere recibir información. ◆ Por favor, assinale com uma cruz se não desejar receber informação. ◆ Vänligen kryssa för i rutan om Ni inte vill ha information.  
◆ Vennligst kryss av dersom du ikke ønsker informasjon. ◆ Venligst sæt kryds i ruden såfremt De ikke måtte ønske at modtage information.  
◆ Merkitkää rasti ruutuun, mikäli ette halua vastaanottaa informaatiota.  
◆ Παρακαλείστε να σημειώσετε εάν δεν θέλετε να πάρετε πληροφορίες.

.....  
.....

- ◆ GUARANTEE CARD
- ◆ GARANTIEKAART
- ◆ GARANTI KORT
- ◆ GARANTIEKARTE
- ◆ TARJETA DE GARANTÍA
- ◆ GARANTI KORT
- ◆ CARTE DE GARANTIE
- ◆ CARTÃO DE GARANTIA
- ◆ TAKUKORTTI
- ◆ TAGLIANDO DI GARANZIA
- ◆ GARANTIBEVIS
- ◆ KAPTA EFTYHSHZ



### English

Please complete this section immediately after the purchase of your tool and send it to Black & Decker in your country. If you live in Australia or New Zealand, please register by using the alternative guarantee card supplied.

### Deutsch

Bitte schneiden Sie diesen Abschnitt ab, stecken ihn in einen frankierten Umschlag und schicken ihn an die Black & Decker Adresse Ihres Landes.

### Français

Découpez cette partie et envoyez-la sous enveloppe timbrée à l'adresse de Black & Decker dans votre pays, ceci immédiatement après votre achat.

### Italiano

Per favore ritagliate questa parte, inseritela in una busta con francobollo e spedite la subito dopo l'acquisto del prodotto all'indirizzo della Black & Decker nella vostra nazione.

### Nederlands

Knip dit gedeelte uit en zend het direct na aankoop in een gefrankeerde, geaddresseerde envelop naar het adres van Black & Decker in uw land.

### Español

Después de haber comprado su herramienta envíe usted, por favor, esta tarjeta a la central de Black & Decker en su país.

### Português

Por favor, recorte esta parte, coloque-a num envelope selado e enderegado e envie-o logo após a compra do seu produto para o endereço da Black & Decker do seu país.

### Svenska

Var vänlig klipp ur denna del och sänd den i ett frankerat kuvert till Black & Deckers adress i Ditt land.

### Norsk

Vennligst klipp ut denne delen umiddelbart etter du har pakket ut ditt produkt og legg det i en adressert konvolutt til Black & Decker (Norge) A/S.

### Dansk

Venligst klip denne del ud og send frankeret til Black & Decker i dit land.

### Suomi

Leikkaa irti tämä osa, laita se kuoreen ja postita kuori paikalliseen Black & Decker osoitteeseen.

### Ελληνικά

Παράκαλώ κόψτε αυτό το κομμάτι και τοχυδοποιήσατε το αμέσως μετά την αγορά του προϊόντος σας στην διεύθυνση της Black & Decker στην Ελλάδα.